

Brugsanvisning



Varmepumpetumbler T 8967 WP

Læs venligst brugsanvisningen inden opstilling, installation og ibrugtagning for at undgå skader på personer og produkt.

da - DK

M.-Nr. 09 139 160

Miljøbeskyttelse

Bortskaffelse af emballagen

Emballagen beskytter tørretumbleren mod transportskader. Emballagen er valgt ud fra miljø- og affaldstekniske hensyn og kan således genbruges.

Genbrug af emballagematerialerne sparer råstoffer og mindsker affaldsproblemerne. Emballagen bør derfor afleveres på nærmeste genbrugsstation/opsamlingssted.

Bortskaffelse af et gammelt produkt

Gamle elektriske og elektroniske produkter indeholder stadig værdifulde materialer. De indeholder imidlertid også skadelige stoffer, som er nødvendige for deres funktion og sikkerhed. Hvis disse bortskaffes sammen med husholdningsaffaldet eller behandles forkert, kan det skade den menneskelige sundhed og miljøet. Bortskaf derfor ikke det gamle produkt med husholdningsaffaldet.

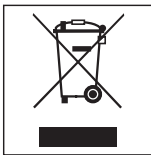

Aflever i stedet for det gamle produkt på nærmeste opsamlingssted eller den lokale genbrugsstation, så delene kan blive genanvendt.

Sørg endvidere for, at det gamle produkt opbevares utilgængeligt for børn, indtil det fjernes.

Energispareråd

Unødigt forlænget tørretid og forøget energiforbrug kan undgås på følgende måder:

- Lad tøjet centrifugere ved højeste centrifugeringshastighed i vaskemaskinen.
Hvis tøjet f.eks. centrifugeres ved 1600 omdr./min. i stedet for 1000 omdr./min., spares ca. 20% energi og tid.
- Udnyt altid hele tromlens kapacitet i det pågældende program. Herved bruges der mindst mulig energi set i forhold til den samlede tøjmenge.
- Sørg for, at rumtemperaturen ikke er for høj. Hvis der er andre varmeafgivende produkter i rummet, skal der sørges for tilstrækkelig udluftning, eller sluk evt. de pågældende produkter.
- Rens fnugfiltrenes flader efter hver tørring.
- Rens finfiltrene, når der kommer en opfordring til det i displayet.

Indholdsfortegnelse

Miljøbeskyttelse	2
Råd om sikkerhed og advarsler	6
Betjening af tørretumbleren	11
Betjeningspanel	11
Displayets funktion	12
Første ibrugtagning	14
Tøjpleje	15
Behandlingssymboler	15
Råd om tørring	15
Sådan tørres tøjet korrekt	16
Kort vejledning	16
Tilvalg	20
Opfriskning	20
Antikrøl	20
Skåne Plus	20
Summer	20
Forvalg	21
Programoversigt	22
Programforløb ændres	26
Igangværende program	26
- ændres	26
- stoppes, og et andet program vælges	26
- stoppes, og tøjet tages ud	26
Forvalg ændres	26
Tøj efterfyldes eller tages ud	26
Resttid	26

Indholdsfortegnelse

Rengøring og vedligeholdelse	27
Beholderen til kondensvand tømmes	27
Flertrins-filtersystemet renses	28
Hvornår skal fnugfiltrenes flader renses?	28
Hvornår skal de ekstra finfiltre renses?	28
Fnugfiltrenes flader renses	29
1. I holderen på døren	29
2. I døråbningen	29
Finfiltre renses	30
1. Finfilter i fnugfilteret i holderen på døren	30
2. Finfiltre i fnugfiltrene i døråbningen	32
3. Finfilter foran varmeveksleren	33
Tørretumbleren rengøres	34
Småfejl udbedres	35
Hvad nu, hvis	35
Kontrol- og fejlmeddelelser i displayet	35
Utilfredsstillende tørreresultat	37
Andre problemer	38
Pæren udskiftes	40
PC-ajourføring	41
Opstilling og tilslutning	42
Front	42
Bagside	43
Tørretumbleren transporteres	43
Opstillingssted	44
Indbygning under en køkkenbordplade eller i et skab	44
Tørretumbleren justeres	45
Vaske-/tørresøjle	45
Kondensvandet aflødes eksternt	46
Afløbsslangen placeres	46
Afløbsslangen monteres (hænges over en håndvask/gulv afløb)	47
Særlige tilslutningsforhold, der kræver en tilbageløbsventil	47
Eltilslutning	49

Forbrugsdata	50
Tekniske data	51
Service / reklamationsfrist	52
Menuen Indstillinger	55
Menuen Indstillinger åbnes	55
Indstillinger vælges	55
Menuen Indstillinger afsluttes	55
Sprog 	55
Klokkeslæt	55
Tørretrin	56
Pin-kode	56
Summer	57
Akustisk signal	57
Kontrast	57
Lysstyrke	57
Display-standby	58
Memory	58
Antikrøl	58

Råd om sikkerhed og advarsler

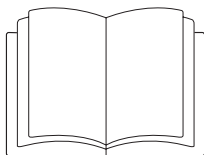

► Læs denne brugsanvisning **grunddigt**, inden tørretumbleren tages i brug.

Denne tørretumbler overholder de foreskrevne sikkerhedsbestemmelser. U hensigtsmæssig brug kan dog medføre skader på både personer og ting.

Læs venligst brugsanvisningen, inden tørretumbleren tages i brug. Den indeholder vigtige oplysninger om sikkerhed, brug og vedligeholdelse af tørretumbleren. Derved beskyttes personer, og skader på tørretumbleren undgås.

Gem venligst brugsanvisningen, og giv den videre til en eventuel senere ejer.

Retningslinjer vedrørende brugen

► Denne tørretumbler er beregnet til anvendelse i private husholdninger eller på lignende opstillingssteder, som f.eks.:

- i butikker, på kontorer eller lignende arbejdsomgivelser
- i landbrugsbedrifter
- til kundebrug på hoteller, moteller, pensionater og lign.

► Denne tørretumbler er ikke beregnet til udendørs brug.

► Anvend udelukkende tørretumbleren til husholdningsmæssige formål og kun til tørring af tøj vasket i vand, som ifølge vaskemærket er egnet til tørring i tørretumbler.

Det er ikke tilladt at anvende tørretumbleren til andre formål. Miele kan ikke gøres ansvarlig for skader opstået på grund af forkert brug eller betjening.

► Personer, der på grund af begrænsninger i fysisk eller psykisk formåen eller på grund af manglende erfaring eller uvidenhed ikke er i stand til at betjene tørretumbleren sikkert, må ikke anvende den uden opsyn eller vejledning fra en ansvarlig person.

Børn i huset

► Hold altid øje med børn, der opholder sig i nærheden af tørretumbleren. Lad dem aldrig lege med tørretumbleren.

► Børn må kun bruge tørretumbleren uden opsyn, hvis de er informeret om dens funktioner, så de kan betjene den korrekt, og hvis de forstår de farer, der kan opstå ved forkert betjening.

Teknisk sikkerhed

► Før opstilling kontrolleres tørretumbleren for udvendige, synlige skader. En beskadiget tørretumbler må ikke installeres og tages i brug.

► Inden tilslutning bør tørretumblerens tilslutningsdata (sikring, spænding og frekvens), der fremgår af typeskiltet, ubetinget sammenlignes med strømtilførslen på stedet. I tvivlstilfælde bør der rettes henvendelse til en elinstallatør.

► Tørretumblerens elsikkerhed kan kun garanteres, når der er etableret forskriftsmæssig jordforbindelse. Det er meget vigtigt, at denne grundlæggende sikkerhedsforanstaltning kontrolleres, og at installationerne i tvivlstilfælde gennemgås af en fagmand. Miele kan ikke gøres ansvarlig for skader, der er opstået på grund af manglende eller beskadiget jordforbindelse.

► Varmepumpeteknikken i tørretumbleren benytter et kølemiddel, der via en kompressor bliver opvarmet og flydende; dette ledes i et lukket kredsløb gennem varmevekslerenheden, hvor kondenseringen via den forbistrømmende tørreluft finder sted.

Brummelyde under tørreprocessen er normale på grund af varmepumpeteknikken. Tørretumblerens funktion påvirkes ikke heraf.

- Kølemidlet er ikke brændbart og ikke eksplosivt.
- En stilstandstid er normalt ikke nødvendig, når tørretumbleren er blevet transporteret og opstillet rigtigt (se afsnittet Opstilling og tilslutning).

► Brug af sikkerhedsmæssige grunde aldrig forlængerledning (fare for overophedning og dermed brand).

► Reparationer foretaget af ukyndige kan medføre uforudselig risiko for brugeren, og Miele kan ikke gøres ansvarlig for skader opstået som følge heraf. Reparationer bør kun foretages af en Miele-tekniker, da eventuelle skader ellers ikke er omfattet af Miele's reklamationssordning.

Råd om sikkerhed og advarsler

▶ Defekte dele må kun erstattes med originale Miele-reservedele. Kun hvis dette overholdes, kan vi garantere, at de sikkerhedskrav, Miele stiller til sine produkter, opfyldes.

▶ Hvis nettilslutningsledningen er beskadiget, skal denne udskiftes af en Miele-tekniker for at undgå fare for brugeren.

▶ I tilfælde af fejl eller ved rengøring og vedligeholdelse afbrydes tørretumbleren fra elnettet. Den er først fuldstændig afbrudt, når

- ledningen er trukket ud af stikkontakten,
- hovedafbryderen er slukket, eller
- skruesikringen er skruet helt ud.

▶ Denne tørretumbler må ikke anvendes på ikke-stationære opstillingssteder (f.eks. skibe).

▶ Foretag ikke ændringer på tørretumbleren, medmindre de udtrykkeligt er godkendt af Miele.

Brug

- ▶ På grund af brandfare må tekstiler ikke tørres, hvis de
 - ikke er vaskede.
 - ikke er tilstrækkeligt rene og indeholder olie- eller fedtholdige rester (f.eks. køkken- eller kosmetikklude med rester af spiseolie, olie, fedt eller creme).
Hvis tekstilerne ikke er tilstrækkeligt rengjorte, er der risiko for brand ved selvantændelse, selv efter afslutning af tørreprocessen og når tøjet er taget ud af tørretumbleren.
 - indeholder brandfarlige rengøringsmidler eller rester af acetone, alkohol, benzin, petroleum, pletfjernere, terpentin, voks, voksfjerner eller kemikalier (f.eks. på mopper, gulvklude og aftørningsklude).
 - har pletter af hårspray, neglelakfjerner eller lignende rester.

Vask derfor tekstiler med sådanne kraftige tilsmudsninger særligt grundigt:

Anvend tilstrækkeligt vaskemiddel, og vælg en høj temperatur. I tvivlstilfælde bør tekstilerne vaskes flere gange.

- ▶ På grund af brandfare må tekstiler eller andre produkter ikke tørres,
 - hvis de er blevet behandlet med industrielle kemikalier, f.eks. ved kemisk rensning.
 - hvis de overvejende indeholder skumgummi, gummi- eller gummilignende dele. Det kan f.eks. dreje sig om produkter af latexskumgummi, badehætter, vandtætte tekstiler, gummierede produkter og tøjstykker eller hovedpuder med skumgummitotter.
 - hvis de indeholder dunfyld og er beskadiget (f.eks. puder eller jakker). Hvis fyldet falder ud i tørretumbleren, kan der opstå brand.
- ▶ I mange programmer efterfølges opvarmningsfasen af en afkølingsfase for at sikre, at tøjet ikke ødelægges af høj temperatur (f.eks. undgåelse af selvantændelse af tøjet). Først herefter er programmet slut.
Tag altid alt tøjet ud lige efter programslut.
- ▶ **Advarsel:** Vent med at slukke tørretumbleren, til tørreprogrammet er afsluttet. Hvis den slukkes før, skal tøjet straks tages ud og breddes ud, så varmen kan afgives.
- ▶ Skyllemiddel og lignende produkter skal anvendes i overensstemmelse med anvisningerne fra producenten af midlerne.

Råd om sikkerhed og advarsler

► Tørretumbleren må ikke anvendes uden

- fnugfiltre eller med beskadigede fnugfiltre.
- finfiltre eller med beskadigede finfiltre.

Tørretumbleren ville blive tilstoppet af fnug, hvilket kan medføre beskadigelse!

► Rens fnugfiltrenes flader efter hver tørring.

► Fnugfiltrene og finfiltrene skal tørres efter rengøring med vand. Våde filtre kan medføre funktionsforstyrrelser!

► Tørretumbleren må ikke opstilles i et lokale, hvor der er risiko for frost. Selv temperaturer lige omkring frysepunktet påvirker tørretumblerens funktion. Frosset kondensvand i pumpen og i afløbsslangen kan medføre beskadigelser.

► Ved ekstern afledning af kondensvand skal afløbsslangen sikres mod at glide ned, f.eks. hvis den hænges over en håndvask. Ellers kan slangen glide ned, og det udstrømmende kondensvand kan forårsage skader.

► Kondensvand er ikke drikkevand. Det er sundhedsskadeligt for både mennesker og dyr.

► Det lokale, hvor tørretumbleren er opstillet, bør altid holdes frit for støv og fnug. Smudspartikler i den indsugede køleluft kan med tiden tilstoppe varmeveksleren.

► Man bør ikke støtte eller læne sig op ad døren. Tørretumbleren kan tippe.

► Luk døren efter brug. Derved forhindres, at

- børn kravler ind i tørretumbleren eller gemmer ting i den.
- husdyr kravler ind i tørretumbleren.

► Tørretumbleren må aldrig oversprøjtes med vand.

Tilbehør

► Der må kun monteres tilbehør, der er anerkendt af Miele. Hvis andre dele monteres, bortfalder kravene om reklameret og/eller produktansvar.

Miele kan ikke gøres ansvarlig for skader, der er opstået, fordi ovenstående råd om sikkerhed og advarsler ikke er blevet fulgt.

Betjeningspanel

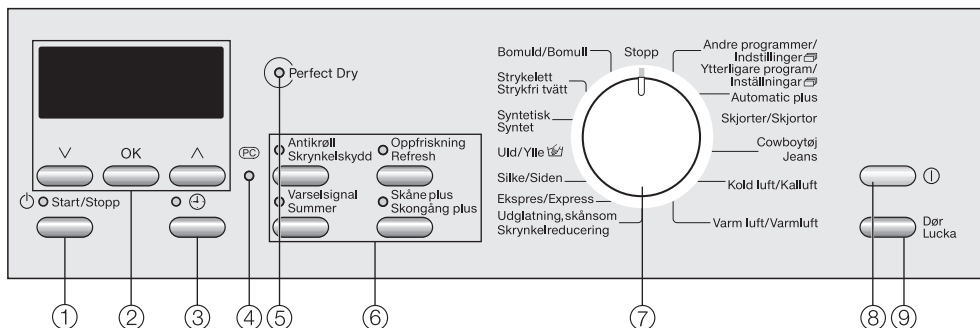

① Start/Stop

Starter det valgte program og afbryder et igangværende program.

② Display med tasterne V, OK, ^

Nærmere oplysninger findes på næste side.

③ Tasten +

Med denne tast kan programstart udskydes.

④ Optisk interface PC

Anvendes af Miele Teknisk Service (bl.a. til ajourføring af programmer).

⑤ Kontrollampe for Perfect Dry

Til alle tørretrinsprogrammer. Se Kontrollampe Perfect Dry nedenfor.

⑥ Taster til tilvalg med kontrollamper.

Programmerne kan suppleres med forskellige ekstrafunktioner.

⑦ Programvælger

Programvælgeren kan drejes til højre og venstre.

⑧ Tænd/Sluk ①

Til tænd/sluk af tørretumbleren. Af energimæssige hensyn slukker tørretumbleren automatisk 15 minutter efter programslut/antikrøl eller 15 minutter efter at være blevet tændt, hvis der ikke er foretaget yderligere betjening.

⑨ Dør

Med denne tast kan døren åbnes uafhængigt af strømtilførsel.

Betjening af tørretumbleren

Displayets funktion

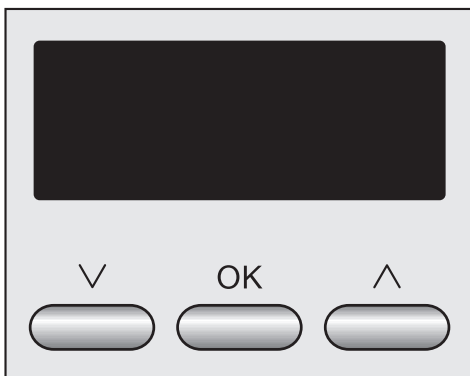

Displayet betjenes med tasterne **V**, **OK**, **^**. Den valgte tekst eller værdi er markeret.

- Tasten **V** til scrolling til næste tekst eller til reducere af den markerede værdi.
- Tasten **^** til scrolling til forrige tekst eller til øge af den markerede værdi.
- Tasten **OK** bekræfter den markerede værdi.

Eksempler på valg

Andre programmer vælges



Med tasterne **V** og **^** markeres hhv. det næste og det forrige program glidende. Med tasten **OK** bekræftes det markerede program.

Reducering eller øgning af en værdi



Med tasterne **V** og **^** vælges hhv. et lavere og et højere tørretrin.

Enkeltvalg

Der er altid valgt en værdi. Den valgte værdi er markeret med et hak ✓. De andre værdier er automatisk valgt fra.



Med tasterne **V** og **^** forskydes teksten glidende opad eller nedad. Med tasten **OK** bekræftes den markerede værdi.

En undermenu forlades

En undermenu forlades ved valg af *tilbage* ↶.

Indstillinger via displayet

- Tørretrinnene (f.eks. *Strygetørt*, *Skabstørt...*).
- Varigheden af programmerne *Kold luft*, *Varm luft*, *Tørrekurvprogram*.
- Forvalg.
- Programafbrydelse.

Via Andre programmer/Indstillinger

vælges

Andre programmer

- Sportstøj
- Outdoor
- Hovedpuder
- Hovedpuder, store
- Tørrekurvprogram
Vælges kun ved brug af tørrekurv (ekstratilbehør).

Indstillinger

I menuen *Indstillinger*  kan tørretumblerens elektronik tilpasses individuelle behov. Yderligere oplysninger findes i afsnittet Menuen Indstillinger sidst i denne brugsanvisning.

Kontrollampe *Perfect Dry*

Perfect Dry-systemet måler restfugtigheden i tøjet i tørretrinsprogrammerne og sørger således for en præcis tørring.

Efter programstart beregner elektronikken programtiden (resttidsprognose). Kontrollampen *Perfect Dry* blinker imens.

Efter kort tid vises programtiden, og kontrollampen slukker.

Når det indstillede tørretrin er nået, lyser kontrollampen *Perfect Dry*, indtil programmet er slut.

Kontrollampen *Perfect Dry* forbliver altid slukket i følgende tidsstyrede programmer: *Kold luft*, *Varm luft*, *Tørrekurvprogram*, *Udglatning*, *skånsom*, *Silke*, *Uld*.

Programtid / resttidsprognose

Den forventede programtid vises i displayet (resttidsprognose).

Følgende faktorer kan dog gøre, at programtiden ændres: Restfugtighed efter centrifugering, tøjtype, tøjmængde, rumtemperatur og udsving i spændingsstyrken.

Derfor tilpasser elektronikken sig løbende til den individuelle portion vasketøj, så resttidsprognosen bliver mere nøjagtig. Resttidsprognosen kontrolleres under hele tørreforløbet, hvorved der undertiden kan opstå tidsspring. Ligeledes kan programmer afsluttes før tid; dette kan f.eks. forekomme ved særligt fine væv, ved meget lille tøj-mængde, eller hvis tørretumbleren lige har været i brug.

Første ibrugtagning

⚠ Inden tørretumbleren tages i brug, skal den opstilles og tilsluttes korrekt. Hvis transporten ikke er foregået som beskrevet i afsnittet Opstilling og tilslutning, skal tørretumbleren stå stille i ca. 1 time, inden den tilsluttes.

- Tryk tasten *Tænd/Sluk* ind.

Hvis det er første gang, tørretumbleren tændes, vises velkomstbilledet *Miele Willkommen* et kort øjeblik.

Displaysprog indstilles

Der opfordres til at vælge det ønskede displaysprog. Sproget kan altid ændres via *Andre programmer/Indstillinger*  i undermenuen *Indstillinger*.



- Ved tryk på tasterne ∇ og \wedge kan teksten forskydes, indtil det ønskede sprog er markeret. Sproget bekræftes med tasten **OK**.

Klokkeslæt indstilles



- Tryk på tasten ∇ for at reducere tallet eller på tasten \wedge for at øge det.
- Bekræft den indstillede time med tasten **OK**. Herefter kan minutterne indstilles på samme måde.

Første ibrugtagning afsluttes









Når tørretumbleren tændes, vises grundmenuen med det aktuelle klokkeslæt altid, indtil der vælges et program.



- Der kan nu lægges tøj i tørretumbleren og startes et program (se afsnittet Sådan tørres tøj korrekt).

Første ibrugtagning er herefter afsluttet, når et program på over 1 time er helt gennemført. Ved kortere programtid vises igen *Miele Willkommen*, når tørretumbleren tændes - efter et program af længere varighed vises det ikke mere.

Behandlingssymboler

Tørring	
	Normal/lav temperatur. Denne tørretumbler tørrer temperaturskånsomt i alle programmer. Opdeling af tekstilerne i  /  er ikke nødvendig.
	Tåler ikke tørring i tørretumbler
Strygning og rulning	
	Meget høj temperatur
	Høj temperatur
	Lav temperatur
	Tåler ikke stryging/rulning

Råd om tørring

- Overskrid aldrig den maksimale fyldningsmængde, der fremgår af afsnittet Programoversigt.

Overfyldning giver kraftigt slid på tøjet, forringer tørreresultatet og bevirker som regel, at tøjet bliver krøllet.

- Undlad at komme drivvådt tøj i tørretumbleren! Centrifuger tøjet godt i mindst 30 sekunder efter vask.
- Blandinger af bomuld, kulørt vask og strygelet tøj tørres på programmet *Automatic Plus*.
- Jakker åbnes, så de bliver ensartet gennemtørret.
- Ren lærred må kun tørres i tørretumbler, hvis det fremgår af behandlingssymbolet i tøjet. Lærred kan blive "hårdt".

- T-shirts, undertøj etc. kryber ofte (afhængig af kvalitet), første gang de vaskes. For at undgå at de kryber yderligere, bør de derfor ikke tørres ved for høje temperaturer. Køb evt. T-shirts etc. et eller to numre for store.
- Strygelet tøj krøller mere, jo større mængde tøj der tørres. Det gælder især meget sarte tekstiler (f.eks. skjorter eller bluser). Vælg et egnet program. Reducer eventuelt mængden, og vælg ekstra-funktionen *Skåne Plus*.
- Stivede tekstiler kan ligeledes tørres i tørretumbler. For at opnå den optimale appretureffekt skal der imidlertid doseres dobbelt mængde stivelse.
- Nye, kulørte tekstiler bør vaskes separat før første tørring. De bør ikke tørres sammen med lyst tøj, da de kan smitte af (også på plastdele i tørretumbleren). De kan ligeledes frugge på det øvrige tøj.
- Tøj, der ikke kan tåle mekanisk belastning, kan luftes/tørres på *tørrekurvprogrammet*. Forudsætning: Anvendelse af tørrekurv (ekstra tilbehør).

Sådan tørres tøjet korrekt

Kort vejledning

De med tal (1, 2, 3 ...) markerede betjeningstrin kan anvendes som kort vejledning.

1 Tøjet forberedes

Før tørring i tørretumbler bør tøjet være løsnat og sorteret efter . . .

- . . . ønsket tørringsgrad,
 - . . . tekstilart,
 - . . . størrelse,
 - . . . restfugtighed efter centrifugering.
- På den måde opnås det bedste tørreresultat.

⚠ Fremmedlegemer, som f.eks. vaskerbolde, fjernes fra tøjet. De kan smelte og dermed beskadige tøjet.

- Sømme og syninger efterses, så evt. fyld ikke kan falde ud af tøjet.
- Dyne- og hovedpudebetræk lukkes, så der ikke kan komme små stykker tøj ind i dem.
- Hægter etc. lukkes.
- Bælter lukkes, og bindebånd bindes.
- Bh-bøjler, der har løsnet sig, sys fast eller fjernes.

2 Tørretumbleren tændes

Tørretumbleren kan også tændes, efter at der er lagt tøj i; der vil da ikke komme lys i tromlen (energibesparende).

- Tryk på ① for at tænde tørretumbleren.

3 Tørretumbleren fyldes

- Tryk på *Dør* for at åbne døren.

- Læg tøjet i tørretumbleren. Det skal løsnes godt, inden det lægges i.

Der bør ikke fyldes for meget tøj i tromlen, da overfyldning kan påvirke tørreresultatet.

Anbefalede tøjmængder fremgår af afsnittet Programoversigt.

- Inden døren til tørretumbleren lukkes, skal man sørge for, at frugfilteret er anbragt korrekt i holderen på døren.

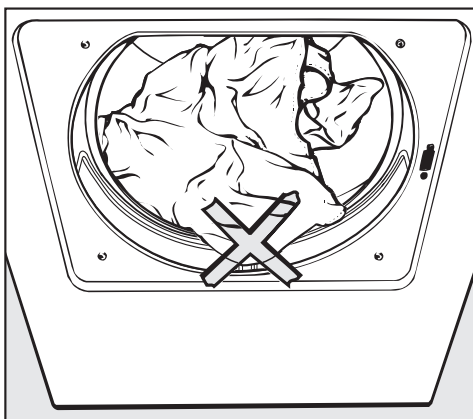

Sørg for, at der ikke kommer tøj i klemme, da det ellers kan blive ødelagt.

- Smæk døren forsigtigt i, eller luk den med et fast tryk.

4 Program vælges

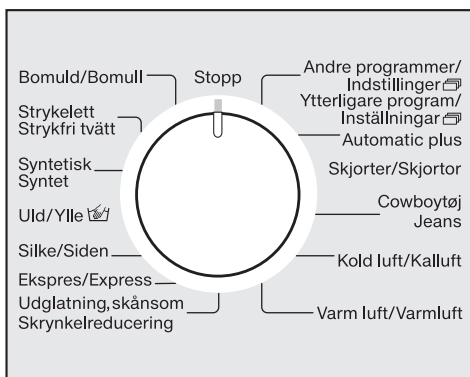

- Vælg det ønskede program.

Programnavnet vises i displayet.

Andre programmer/Indstillinger

- Ved valg af *Andre programmer/Indstillinger* vises andre valgbare programmer i displayet.

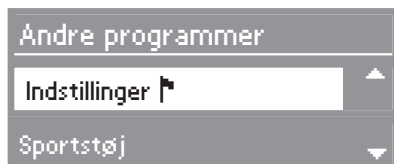

- Tryk på ∇ eller \blacktriangle for at forskyde teksten, indtil det ønskede program er markeret.
- Bekræft dette ved tryk på tasten **OK**.

Programnavnet vises i displayet.

Tørretrinsprogrammer

- I mange programmer kan der vælges tørretrin.



- Vælg et tørretrin ved tryk på tasten ∇ eller \blacktriangle .

I programmerne *Bomuld* og *Ekspres* kan der vælges mellem 6 tørretrin. I de øvrige programmer er **der ingen** eller kun begrænsede valgmuligheder. En bjælke, der viser de valgbare tørretrin, vises desuden kortvarigt.

Tip

Nogle programmets tørretrin kan tilpasses individuelt (se afsnittet *Indstillinger*).

Programmerne

- *Udglatning, skånsom, Uld, Silke* kan ikke ændres.

Sådan tørres tøjet korrekt

Tidsprogrammer: Tid vælges

- *Kold luft:* 20 min. - 1 t.
- *Varm luft:* 20 min. - 2 t.
- *Tørrekurvprogram*:*
40 min. - 2:30 t.



- Øgning / reducere kan foretages ved tryk på tasterne ∇ eller \wedge .

* vælges kun ved brug af tørrekurv (ekstratilbehør).

Ved betjening, der ikke tillades af grundprogrammet, viser displayet:
Option ikke mulig.

5 Tilvalg / Forvalg vælges

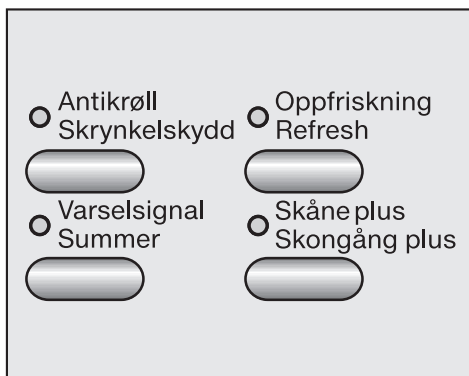

- Vælg de ønskede tilvalg med de pågældende taster. Hvis et tilvalg vælges, lyser den tilhørende kontrollampe.

Yderligere oplysninger om de enkelte ekstrafunktioner findes i afsnittet Tilvalg.

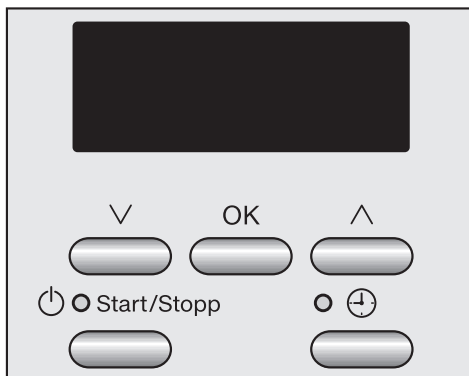

- Forvalg (se det pågældende afsnit) kan vælges.

6 Program startes

Under programvalget blinker kontrollampen *Start/Stop*. Dette betyder, at et program kan startes.

- Tryk på *Start/Stop*.

Kontrollampen for tasten *Start/Stop* lyser.

Kontrollampen *Perfect Dry* blinker/lyser kun i tørretrinsprogrammerne. Den er altid slukket i tidsstyrede programmer (se afsnittet *Betjening af tørretumbleren*).

Bemærk: Den tid, der vises i displayet, er den forventede tørretid, og den kan variere.

I tørretrinsprogrammerne registreres restfugtigheden i tøjet, og displayet viser, hvilket tørretrin programmet er nået til (*Rulletørt ... Strygetørt... osv.*).

Før programslut

Kort før programslut følger en afkølingsfase: Displayet viser *Afkøling*. Først efter afslutning af afkølingsfasen er programmet slut.

7 Programslut - Tøjet tages ud

Når displayet viser *Antikrøl* (hvis det er valgt) og *Slut*, er programmet slut. Summeren høres intervalmæssigt (hvis denne funktion er valgt).

Denne tørretumbler har standby-funktion: Efter programslut bliver displayet mørkt, og kontrollampen *Start/Stop* blinker langsomt (se afsnittet *Standby-display* bagest i denne brugsanvisning). Hvis *Antikrøl* er valgt, drejer tromlen intervalmæssigt. Der er ikke tale om en fejl.

- Åbn døren ved tryk på *Dør*.
- Tag tøjet ud.

Sørg for, at tromlen tømmes helt! Eventuelle glemte tekstiler kan blive beskadiget, hvis de tørres med næste gang.

Når tørretumbleren er tændt, og døren er åbnet, slukker tromlebelysningen efter nogle minutter (energibesparende).

Tørretumbleren slukker automatisk 15 minutter efter programslut/afslutning af antikrølfasen.

- Tryk på *Tænd/Sluk* ① for at slukke tørretumbleren.
- Rengør fnugfiltrene i døren og døråbningen.
- Luk døren.
- Tøm beholderen til kondensvand. Vi anbefaler at bortlede kondensvandet eksternt. Beholderen til kondensvand skal da ikke længere tømmes.
- Se endvidere afsnittet *Rengøring og vedligeholdelse*.

Tilvalg

Opfriskning

Tørreluften opvarmes i en tidsbegrænset periode. Tekstilerne gennemluftes derefter *Skabstørt* uden yderligere varmetilførsel.

Brug funktionen *Opfriskning* til at fjerne eller reducere uønsket lugt i rent (tørt eller fugtigt) tøj. Opfriskningseffekten forstærkes, hvis tøjet er fugtigt, eller hvis der anvendes tørretumbleregne opfriskningsklude fra specialhandlen. Hvis tøjet indeholder syntetiske stoffer, er lugtreduceringen dog mindre effektiv.

Antikrøl

Efter programslut drejer tromlen rundt i en speciel rytme i 2 timer, afhængig af det valgte program. Ved hjælp af denne antikrøl-rytme reduceres krølning af tøjet, hvis det ikke tages ud straks efter programslut.

Skåne Plus

Særligt sarte tekstiler tørres med lav mekanisk belastning (færre tromleomdrejninger). Programtiden forlænges.

Summer

Tørretumbleren afgiver et akustisk signal, når programmet er slut (maks. 1 time i intervaller).

Den vedvarende advarselstone ved fejlmeddelelser er uafhængig af denne indstilling.

Tip:

Funktionerne *Antikrøl* og *Summer* samt tørretrinnene kan tilpasses individuelt (se afsnittet Indstillinger).

Tilvalgsmuligheder

	Antikrøl	Summer	Opfriskning	Skåne Plus
Automatic Plus	•	•		
Bomuld	•	•	• ¹	• ¹
Ekspres	•	•		
Cowboytøj	•	•	• ¹	• ¹
Hovedpuder	•	•		
Hovedpuder, store	•	•		
Tørrekurvprogram		•		
Kold luft	•	•		
Varm luft	•	•		•
Skjorter	•	•	• ¹	• ¹
Outdoor	•	•		
Strygelet	•	•	• ¹	• ¹
Udglatning, skånsom	•	•		
Silke	•	•		
Sportstøj	•	•		•
Syntetisk	•	•		
Uld			•	

• Kan vælges

•¹ Enten *Opfriskning* eller *Skåne Plus*.

Med Forvalg kan man indstille tidspunktet for ønsket programslut. Programstarten kan udskydes fra 15 minutter til maks. 24 timer.

For at Forvalg kan fungere korrekt, skal klokkeslættet være indstillet rigtigt.

Vælg

- 1 Tryk efter programvalg på tasten ⊕.

Displayet viser:

Forvalg	8:20
Starttid	8:20
Sluttid	9:39

- 2 Tryk på tasten ^ for at indstille det ønskede tidspunkt for programslut.

Ved første tryk på tasten udskydes programmets sluttidspunkt til næste kvarte, halve, trekvarte eller hele time. Ved hvert yderligere tryk udskydes sluttidspunktet med 15 minutter.

Forvalg	8:20
Starttid	10:41
Sluttid	12:00

- 3 Bekræft ved tryk på tasten **OK**.

- 4 Tryk på tasten *Start/Stop*.

Displayet viser, hvor mange timer og minutter der er til programstart.

Tromlen drejer sig kort 1 gang i timen (for at reducere krølning).

Ændring

Der kan efterfølgende vælges et senere eller tidligere tidspunkt for programslut.

- Tryk på tasten ⊕.
- Korrigér tidspunktet for programslut med tasterne ∨ eller ∧.
- Bekræft ved tryk på tasten **OK**.

Tørretrinnet kan også stadig ændres, eller ekstrafunktioner kan til- eller fravælges.

Afbrydelse

- Tryk på *Start/Stop*.

Displayet viser: *Afbryd Forvalg*.

- Bekræft ved tryk på tasten **OK**.
- Der kan nu vælges et andet program eller
- trykkes på tasten *Start/Stop* for at starte programmet straks.

Programoversigt

Bomuld		Maks. 8 kg*
Ekstra tørt, Skabstørt+, Skabstørt**		
Tekstilart	Tekstiler, der består af et eller flere lag bomuld. F.eks. frottéhåndklæder/badehåndklæder/badekåber, T-shirts, undertøj, sengelinned, babytøj.	
Bemærk	<ul style="list-style-type: none"> – <i>Ekstra tørt</i> vælges til forskelligartede, tykke tekstiler, der består af flere lag. – T-shirts, sweatshirts, undertøj, babytøj etc. må ikke tørres på programmet <i>Ekstra tørt</i>. Der er risiko for, at de kryber. 	
Strygetørt Δ, Strygetørt ΔΔ**, Rulletørt		
Tekstilart	Tekstiler af bomuld eller lærred, f.eks. duge, sengetøj og stivede tekstiler.	
Bemærk	Rulletøj rulles sammen, indtil det skal rulles, så det forbliver fugtigt.	
Strygelet		Maks. 3,5 kg*
Skabstørt+, Skabstørt**, Strygetørt Δ		
Tekstilart	Strygelette tekstiler af syntetiske stoffer, bomuld eller blandingsstoffer. F.eks. pullovere, kjoler, bukser, kitler, duge.	
Syntetisk		Maks. 2,5 kg*
Skabstørt+, Skabstørt, Strygetørt Δ, Strygetørt ΔΔ		
Tekstilart	Sart tøj af syntetiske stoffer, blandingsstoffer, kunstsilke eller strygefri bomuld, f.eks. skjorter, skjortebluser, dameundertøj og tøj med applikationer.	

* Vægt på tørt tøj

Til testinstitutter:

- ** Programindstilling til test if. norm EN 61121 (uden ekstrafunktioner)
- Afled kondensvandet eksternt via afløbsslangen ved programindstillingen *Bomuld*.

Programoversigt

Uld		Maks. 2 kg*
Tekstilart	Tekstiler af uld og uldblandinger.	
Bemærk	– Tekstiler af uld "løsnes" og bliver mere "lådne". – Tekstilerne tages ud straks efter programslut.	
Silke		Maks. 1 kg*
Tekstilart	Tekstiler af silke (egnet til tørring i tørretumbler), f.eks. bluser og skjorter.	
Bemærk	– Program til reducere af krølning. – Tekstilerne tages ud straks efter programslut.	
Ekspres		Maks. 3,5 kg*
Ekstra tørt, Skabstørt+, Skabstørt, Strygetørt Δ, Strygetørt ΔΔ, Rulletørt		
Tekstilart	Ikke-sarte tekstiler til programmet <i>Bomuld</i> .	
Bemærk	– Kortere programtid.	
Udglatning, skånsom		Maks. 1 kg*
Tekstilart	– Bomuld eller lærred. – Strygelette tekstiler af bomuld, blandingsstoffer eller syntetiske stoffer, som f.eks. bomuldsbukser, anorakker og skjorter.	
Bemærk	– Velegnet til tørre og fugtige tekstiler. – Folder fra centrifugering i vaskemaskine reduceres. – Tag tøjet ud straks efter programslut for at gøre strygningen nemmere.	

* Vægt på tørt tøj

Programoversigt

Automatic Plus		Maks. 5 kg*
Skabstørt+, Skabstørt, Strygetørt Δ		
Tekstilart	Blandet tøj til programmerne <i>Bomuld</i> og <i>Strygelet</i> .	
Skjorter		Maks. 2 kg*
Skabstørt, Strygetørt Δ		
Tekstilart	Skjorter og skjortebuser.	
Cowboytøj		Maks. 3 kg*
Skabstørt, Strygetørt Δ		
Tekstilart	Cowboytøj, f.eks. bukser, jakker, nederdele og skjorter.	
Kold luft		Maks. 7 kg*
Tekstilart	Tekstiler, der kun skal luftes.	
Varm luft		Maks. 7 kg*
Tekstilart	– Eftertørring af tekstiler, der består af flere lag, som tørres uensartet, f.eks. jakker, puder og meget store tøjstykker. – Tørring af enkelte stykker tøj, f.eks. badehåndklæder, badetøj og karklude.	
Bemærk	– Man bør ikke vælge den længste tørretid fra starten, men prøve sig frem for at finde den bedste tid.	
Sportstøj		Maks. 3 kg*
Skabstørt+, Skabstørt, Strygetørt Δ		
Tekstilart	Sports- og fitnessbeklædning af materiale, der tåler tørring i tørretumbler.	
Outdoor		Maks. 2,5 kg*
Skabstørt, Strygetørt Δ		
Tekstilart	Udendørsbeklædning af materiale, der tåler tørring i tørretumbler.	

* Vægt på tørt tøj

Programoversigt

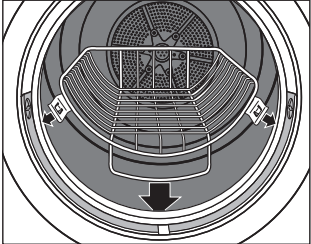
Hovedpuder		1-2 hovedpuder op til 80 x 40 cm
Hovedpuder, store		1 hovedpude op til 80 x 80 cm
Tekstilart	Tørreegnede hovedpuder med dun, fjer eller syntetisk fyld.	
Bemærk	Især hovedpuder kan stadig føles fugtige efter tørring. Anvend programmet gentagne gange, indtil puden føles tilpas tør.	
Tørrekurvprogram		Maksimal kurvefyldning: 3 kg
Bemærk	<ul style="list-style-type: none">– I dette program drejer tromlen ikke rundt. Tørring/luftning må derfor kun foretages med brug af tørrekurv (ekstra tilbehør).– Anvend dette program til tørring af tøj, der er egnet til tørring i tørretumbler, men som ikke kan tåle mekanisk belastning.– Uden tørrekurv opnås der ikke tilstrækkelig tørring.– Følg venligst brugsanvisningen til tørrekurven!	
Tekstiler/produkter	– Se brugsanvisningen til tørrekurven.	

Programforløb ændres

Igangværende program

- ændres

Programændring er ikke længere mulig (sikring mod ændring ved en fejltagelse).

Ved forsøg på ændring viser displayet: *Option ikke mulig.*

Dog kan *Antikrøl* og *Summer* stadig til- eller frakobles.

For at kunne vælge et andet program skal det igangværende program stoppes.

- stoppes, og et andet program vælges

- Tryk på *Start/Stop*.

I displayet vises *Stop program*.

- Tryk på tasten **OK**.

Tøjet afkøles, hvis en vis tørretid og tørretemperatur er nået.

Hvis der under afkølingen trykkes på *Start/Stop* og bekræftes med **OK**, viser displayet *Slut*.

- Tryk på *Dør*.

- Luk døren.

- Et nyt program kan nu vælges og startes.

Bemærk: Et program kan også stoppes ved at dreje programvælgeren over på *Stop*.

- stoppes, og tøjet tages ud

- Se "Tøj efterfyldes eller tages ud" nedenfor.
- Sluk tørretumbleren, når døren er lukket.

Forvalg ændres

- Se afsnittet Forvalg.

Tøj efterfyldes eller tages ud

- Tryk på *Dør*.
- Åbn døren.
- Der kan nu lægges mere tøj i, eller noget af tøjet kan tages ud.
- Luk døren.
- Tryk på *Start/Stop*.

Resttid

Ændringer i programforløbet kan medføre tidsspring i displayet.

Beholderen til kondensvand tømmes

Det kondensvand, der opstår ved tørringen, opsamles i beholderen til kondensvand.

Beholderen til kondensvand skal tømmes efter hver tørring!

Når beholderen til kondensvand er helt fyldt, vises meldingen *Tøm beholder*. Meldingen slukkes ved at slukke og tænde tørretumbleren.

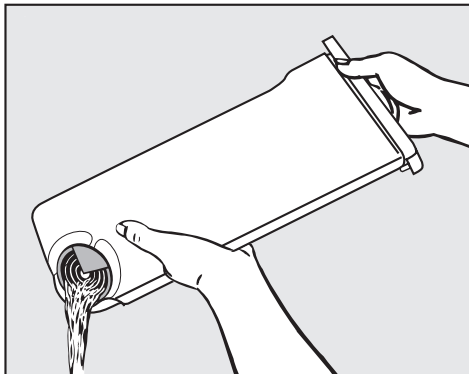

- Tøm beholderen til kondensvand.
- Skub beholderen til kondensvand ind i tørretumbleren igen.

⚠ Kondensvand må ikke drikkes!
Det kan være sundhedsskadeligt for både mennesker og dyr.

Kondensvand kan f.eks. anvendes i dampstrygejern eller luftrensere. Kondensvandet bør dog hældes gennem et finfilter eller et kaffefilter. Derved bliver helt små fnug, der måske ellers ville kunne anrette skade, filtreret fra.

- Træk beholderen til kondensvand ud.
- Beholderen til kondensvand skal bæres vandret, så der ikke løber vand ud. Tag fat i gribepanelet og i den anden ende af beholderen.

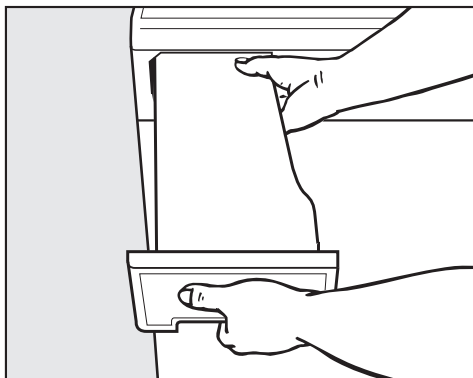

Rengøring og vedligeholdelse

Flertrins-filtersystemet renses

Tørretumbleren har et flertrins-filtersystem, som består af **fnugfiltrenes flader** samt **finfiltre**.

Flertrins-filtersystemet er anbragt på følgende tre steder:

1. I holderen på døren.

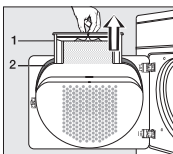

2. I døråbningen.

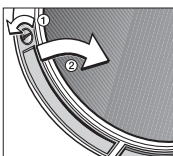

3. Foran varmeveksleren.

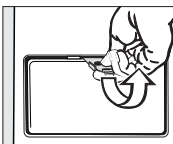

 Tørretumbleren må ikke anvendes uden fnugfiltre eller finfiltre eller med beskadigede filtre. Tørretumbleren ville blive tilstoppet af fnug, hvilket kan medføre beskadigelse!

Hvornår skal fnugfiltrenes flader renses?

Rengør fnugfiltrenes flader:

1. i holderen på døren,
 2. i døråbningen
- efter hver programafvikling!
Se s. 29.

Hvornår skal de ekstra finfiltre renses?

De ekstra finfiltre behøver ikke blive rensede efter hver programafvikling.

De skal kun renses, når der kommer en opfordring* til det i displayet!
Se s. 30.

* Kun ved opfordringen Rens filteret i døren:

1. Rens finfilteret i fnugfilteret i holderen på døren.
2. Rens finfiltrene i fnugfiltrene i døråbningen.

* Kun ved opfordringen Rens filteret i soklen:

3. Rens finfilteret foran varmeveksleren.

■ Opfordringerne* slettes: Se afsnittet Småfejl udbedres.

Fnugfiltrenes flader renses

Hår og fnug fra tøjet opfanges i fnugfiltrenes flader.

Tip: Fnuggene kan fjernes med en støvsuger, så man ikke kommer i berøring med dem.

Rens fnugfiltrenes flader efter hver tørring!

1. I holderen på døren

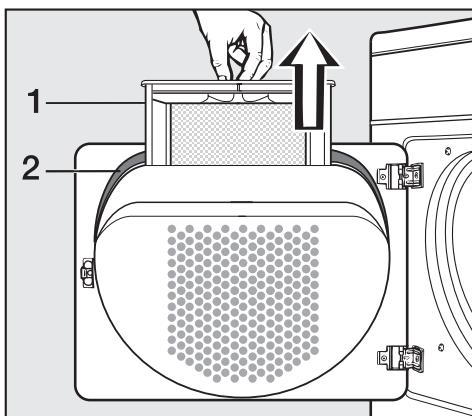

- Tag fnugfilteret (1) ud af holderen på døren.

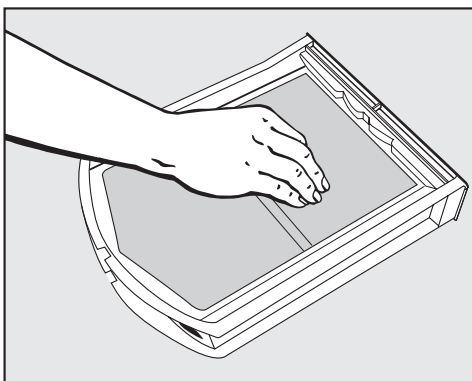

- Tør eller sug fnuggene af fnugfilteret.

Yderligere rengøring

- Fjern de fnug, der har samlet sig i hulrummet i døren, med en flaskebørste eller med støvsugeren.
- Rengør tætningslisten (2) rundt om holderen på døren med en fugtig klud.
- Anbring det rengjorte fnugfilter i holderen på døren.

2. I døråbningen

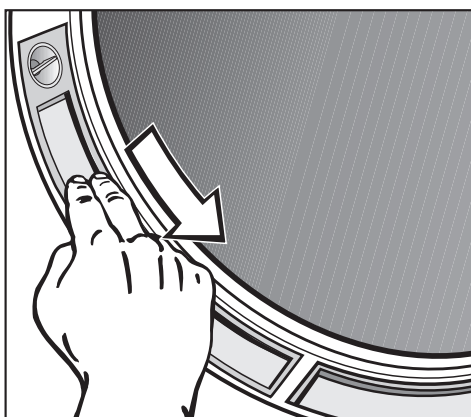

- Fjern fnuggene fra de to fnugfilterflader i døråbningen med fingrene eller med en støvsuger.
- Luk døren.

Rengøring og vedligeholdelse

Finfiltre renses

De ekstra finfiltre opfanger finere fnug, hår og rester af vaskemiddel, som trænger gennem fnugfiltrenes flader.

De ekstra finfiltre

- behøver **ikke** blive rensed efter hver tørring. De skal kun renses, når displayet viser en opfordring* til det!

*Se afsnittet Flertrins-filtersystemet renses.

- skal rengøres under rindende vand.

⚠ Finfiltrene må ikke være drivvåde, når de sættes i igen. Pres vandet kraftigt ud af finfiltrene.

Hvis også fnugfiltrenes flader skal rengøres med vand, skal de tørres af.

Ellers kan der opstå funktionsfejl!

⚠ Udskift altid finfiltrene (ekstra tilbehør), hvis de er beskadiget.

1. Finfilter i fnugfilteret i holderen på døren

Opbygning af fnugfilteret i holderen på døren

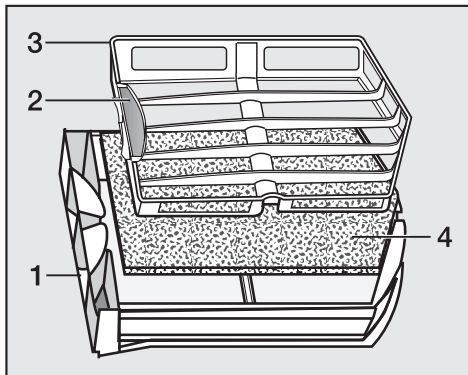

1 Fnugfilter

2 Finfiltrerrammens greb

3 Finfiltrerramme

4 Finfilter

■ Tag fnugfilteret ud af holderen på døren.

■ Tag finfilteret (4) ud som beskrevet på de næste sider.

Rengøring og vedligeholdelse

Udtagning

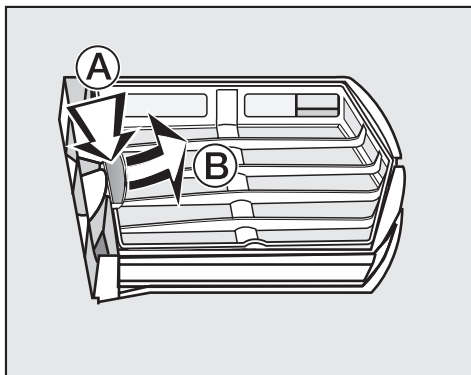

- Læg fnugfilteret (1) på en lige flade.
- Ⓐ Tryk grebet (2) på finfilterrammen let indad - indtil finfilterrammen kommer fri af fnugfilteret foroven.
- Ⓑ Tag fat i grebet på finfilterrammen (3), og træk den ud.
- Tag finfilteret (4) ud.

Rengøring

- Vask finfilteret grundigt under rindende vand.
- Pres vandet kraftigt ud af finfilteret.
- Rengør om nødvendigt finfilterrammen.
- Vask fnugfilterets flade grundigt under rindende vand, hvis den er meget tilklistret eller tilstoppet.
- Tør fnugfilteret og finfilterrammen af.

Isætning

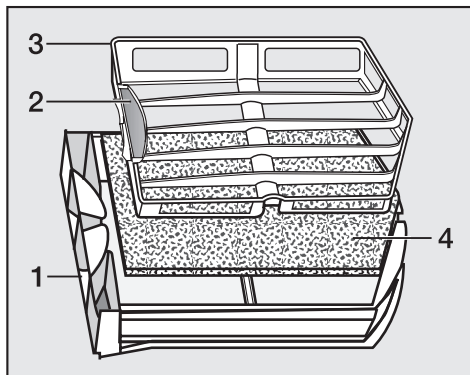

- Læg fnugfilteret (1) på en lige flade.
- Læg finfilteret (4) lige præcis i midten af hulrummet i fnugfilteret.
- Læg finfilterrammen (3) på finfilteret - grebet (2) skal vende opad.
- Tryk på øverste og underste side af finfilterrammen, indtil den er helt på plads i fnugfilteret.
- Sæt det rengjorte fnugfilter på plads i holderen på døren.

Rengøring og vedligeholdelse

2. Finfiltre i fnugfiltrene i døråbningen

Udtagning

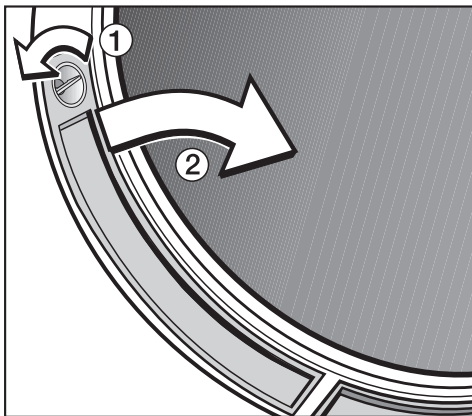

- Drej grebet ① på venstre og højre fnugfilter mod uret til "stop".
- Løft fnugfiltrene (ved at tage fat i grebet) ud mod midten ②.

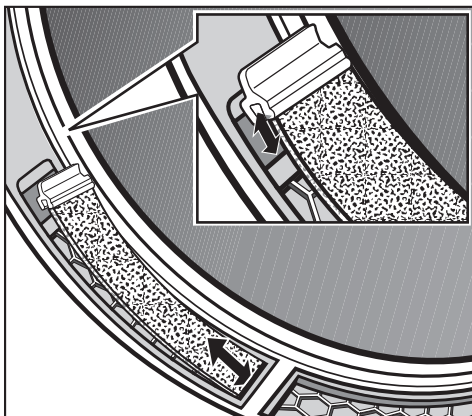

- Træk finfiltrene ud opad (ved at tage fat i grebet).

Rengøring

- Vask begge finfiltre grundigt under rindende vand.
- Pres vandet kraftigt ud af finfiltrene.
- Vask fnugfilternes flader grundigt under rindende vand, hvis de er meget tilklistrede eller tilstoppede.
- Tør begge fnugfiltre af.
- Rengør om nødvendigt hulrummet i døråbningen (under fnugfiltrene) med en støvsuger.

Isætning af finfilter (nederste illustration)

- Sæt finfilterets greb fast på kanten med rillen opad.
- Stik finfilterets nederste ende ind under kanten.

Begge finfiltre skal ligge jævnt i midten af hulrummet.

Isætning af fnugfiltre (øverste illustration)

- Sæt fnugfiltrene i forreden, og tryk dem på plads foroven.
- Lås begge greb ved at dreje med uret (skal gå i hak).

3. Finfilter foran varmeveksleren

Udtagning

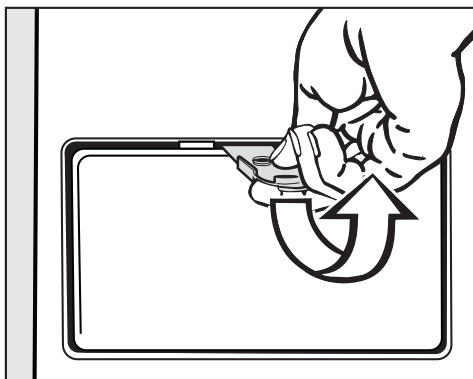

- Åbn klappen nederst til venstre på forsiden af tørretumbleren (med den gule åbner).
- Tag klappen af skråt opad.
- Læg klappen til side.

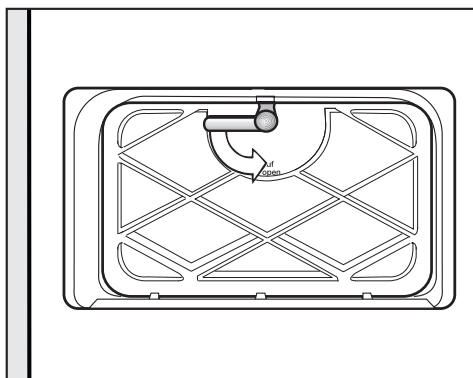

- Drej låsen på det indvendige dæksel nedad.
- Klap det indvendige dæksel fremad.
- Tag det indvendige dæksel af skråt opad.

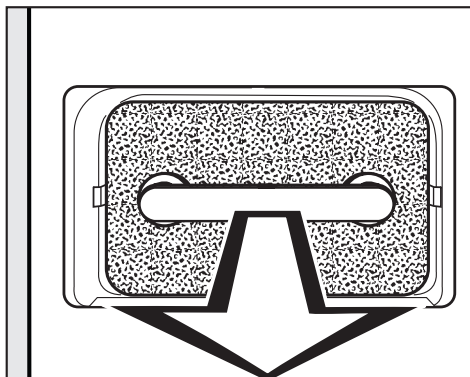

- Tag fat i grebet, og træk finfilteret ud.

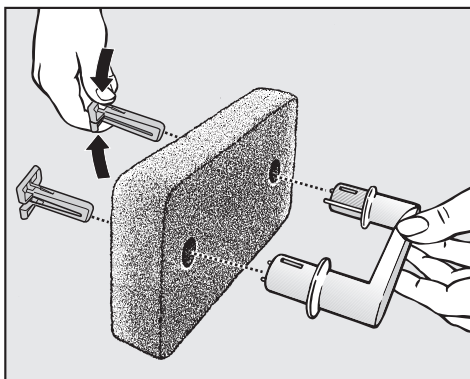

- Tryk propperne let sammen, og træk dem ud af grebet.
- Træk grebet ud af finfilteret.

Rengøring

- Vask finfilteret grundigt under rindende vand.
- Pres vandet kraftigt ud af finfilteret.

Rengøring og vedligeholdelse

Isætning

- Sæt finfilteret på grebet.
- Tryk propperne ind i grebets åbninger (sørg for, at de går i hak).
- Skub finfilteret tilbage i åbningen for an varmeveksleren.

Sørg for, at tætningslisten er trykket rigtigt på plads i rillen, inden det indvendige dæksel sættes på.

- Sæt det indvendige dæksel på, så krogene sidder forned. Dette gøres ved at holde dækslet på skrå og trykke let nedad.
- Tryk dækslet på, og lås det fast med låsetappen. Låsetappen skal herefter være i vandret stilling.
- Sæt den yderste klap på forned, og tryk den fast foroven, indtil den går i hak.

 Varmevekslerens tæthed er kun sikret, hvis dækslerne er sat rigtigt på og låst.

Tørretumbleren rengøres

Afbryd tørretumbleren fra elnettet.

- Rengør kabinet, betjeningspanel og tætningsliste på holderen på døren med en fugtig klud med et mildt rengøringsmiddel eller sæbevand.
- Tromlen og øvrige dele af stål kan rengøres med et rengøringsmiddel beregnet til rustfrit stål.

Anvend **ikke** rengøringsmidler med skurende virkning, rengøringsmidler med opløsningsmidler eller glas- eller universalrengøringsmidler, da de kan beskadige kunststofoverflader og andre dele.

- Tør alle dele af med en blød klud.



Hvad nu, hvis . . .

De fleste fejl og funktionsforstyrrelser, der måtte opstå i den daglige drift, vil man selv kunne udbedre uden at bruge tid og penge på et servicebesøg.

Nedenstående oversigt kan være en hjælp, når årsagen til en fejl skal findes, og fejlen skal udbedres. Men husk:

 Reparationer på de elektriske dele må kun foretages af autoriserede fagfolk. Reparationer foretaget af ukyndige kan medføre betydelig risiko for brugeren.

Kontrol- og fejlmeddelelser i displayet

Fejl	Årsag	Udbedring
 Kontroller tromleindhold Programmet afbrydes, og summeren lyder.	Der er ikke tale om en fejl. Programafbrydelse kan forekomme i nogle programmer, når der er for lidt eller intet tøj i tørretumbleren, eller hvis tøjet allerede er tørt.	Tør enkelte tøjstykker på programmet <i>Varm luft</i> . – Åbn og luk døren.
 Tøm beholder Programmet afbrydes, og summeren lyder.	Beholderen til kondensvand er fuld, eller der er knæk på afløbsslangen.	– Tøm beholderen, og ret evt. knæk på afløbsslangen ud. – Sluk tørretumbleren, og tænd den igen.
i Rens filteret i døren vises, når programmet er slut.	Påmindelse om, at finfiltrene i holderen på døren og i døråbningen skal rengøres med vand.	– Rengøring: Se afsnittet Rengøring og vedligeholdelse. Kontrolmeddelelse slettes : – Bekræft med <i>OK</i> .
i Rens filteret i soklen vises, når programmet er slut.	Påmindelse om, at finfilteret foran varmeveksleren skal rengøres med vand.	

Småfejl udbedres

Fejl	Årsag	Udbedring*
 Luftveje renses vises efter program-afbrydelse. Tøjet er ikke tørret færdig.	Indsugningsåbningen til køleluft er blokeret.	– Fjern vasketøjskurven eller andre genstande.
	Meget stor fnugdannelse.	– Kontroller og rengør fnugfiltrenes flader og alle finfiltre. – Sug forsigtigt tilsmudsninger indvendigt i tørretumbleren (foran varmevekslerenheden) op med støvsugeren (med afstøvningsbørsten).
	Rumtemperaturen er steget kraftigt. For at beskytte varmepumpen mod overophedning er tørreprocessen blevet afbrudt af en afkølingsfase.	– Åbn dør og vindue, så rumtemperaturen ikke stiger for meget. – Start først programmet igen, når rummet er afkølet.
Der vises en opfordring til at indtaste en pin-kode.	Pin-koden er aktiv.	Indtast pin-koden (menuen Indstillinger).
Der vises en anden opfordring end de ovenfor nævnte.	Så længe der er en fejlmeddelelse i displayet, kan et nyt program ikke startes.	– Følg anvisningerne i displayet. – Hvis der stadig ikke kan startes et tørreprogram: Kontakt Miele Teknisk Service.

* Fejlmeddelelse slettes: Sluk tørretumbleren, og tænd den igen.



Utilfredsstillende tørreresultat		
Fejl	Årsag	Udbedring
Tøjet er ikke blevet tilstrækkelig tørt.	Der er blevet fyldt forskellige tekstilarter i tørretumbleren.	<ul style="list-style-type: none"> – Tør efter med varm luft. – Vælg derefter et egnet program.*
Fjerfyldte hovedpuder afgiver en lugt, når de tørres.	Fjer er et naturprodukt. Ved opvarmning kan de udvikle egne eller fremmede lugte, der kan være mere eller mindre kraftige.	Lugten reduceres efter tørring ved naturlig udluftning.
Der opstår statisk elektricitet på syntetiske tekstiler efter tørring.	Der er tendens til, at der opstår statisk elektricitet på syntetiske stoffer.	Hvis man ved vask af tøj bruger skyllemiddel i sidste hold skyllevand, opstår der mindre statisk elektricitet ved tørring.
Der er dannet fnug.	Under tørringen løsnes de fnug, der hovedsagelig opstår, når man har tøj på, og når det vaskes. Påvirkningen i tørretumbleren er derimod ringe og har ingen nævneværdig indvirkning på tøjets levetid.	De fnug, der dannes, opfanges i fnugfiltrene og kan let fjernes (se afsnittet Rengøring og vedligeholdelse).

* I nogle programmer kan tørretrinnene tilpasses individuelt. Se sidst i denne brugsanvisning.

Småfejl udbedres

Andre problemer		
Fejl	Årsag	Udbedring
Tørringen varer meget længe eller afbrydes.	Kontroller alle mulige årsager, og sluk og tænd tørretumbleren.	
	Ventilationen er ikke tilstrækkelig. Dette kan skyldes, at tørretumbleren er opstillet i et meget lille rum, så rumtemperaturen stiger meget, når tørretumbleren er i brug.	Åbn en dør eller et vindue, så rumtemperaturen ikke stiger for meget.
	Fnug- og finfiltrene er tilstoppede af fnug, rester af vaske-middel eller hår.	<ul style="list-style-type: none"> – Fjern fnuggene: ... i holderen på døren og i døråbningen. ... foran varmeveksleren. – Rengør fnugfiltrene og om nødvendigt også finfiltrene.
	Fnug- og finfiltrene er sat i, mens de stadig var våde efter rengøring.	Fnug- og finfiltrene skal være tørre.
	Tøjet er ikke blevet centrifugeret tilstrækkeligt.	Fremover skal tøjet centrifugeres med højere omdrejningstal.
	Der er fyldt for meget tøj i tørretumbleren.	Den maksimalt tilladte tøj-mængde til de enkelte programmer bør overholdes.
	På grund af metallynlåse registreres tøjets fugtigheds-grad ikke nøjagtigt.	<ul style="list-style-type: none"> – Fremover bør alle lynlåse åbnes. Hvis problemet opstår igen, tørres tøj med lange lynlåse fremover kun på programmet <i>Varm luft</i> .

Småfejl udbedres

Fejl	Årsag	Udbedring
Der høres brummelyde.	Kompressoren arbejder.	Ingen. Der er tale om normale driftslyde.
Displayet er mørkt. Der er ikke lys i programvælgeren. Kontrollampen Start/Stop blinker langsomt.	Displayet slukker automatisk for at spare energi (standby). Lyset i programvælgeren slukker ved valg af <i>Indstillinger</i>  .	Når der f.eks. trykkes på en tast, kommer der lys i displayet.
Kontrollampen Start/Stop blinker/blinker ikke.	Det blinkende lys angiver, at et program kan startes.	Efter programstart blinker kontrollampen ikke længere, men lyser konstant.
Program kan ikke startes.	Det er ikke umiddelbart muligt at fastslå årsagen.	<ul style="list-style-type: none"> – Er tørretumbleren tændt? – Er stikket sat i? – Er døren lukket? – Er sikringen intakt?
Strømafbrydelse.	Når strømmen kommer igen, fortsætter et afbrudt program automatisk, hvis koldluftfasen ikke var nået.	
Displayteksten er på et andet sprog.	Sprogindstillingen er blevet ændret.	Foretag sprogindstilling. Undermenuen Sprog kan genkendes på fanesymbolet  .
Der er ikke lys i tromlen.	Lyset i tromlen slukker automatisk (energibesparende).	<ul style="list-style-type: none"> – Sluk tørretumbleren, og tænd den igen. – En defekt pære kan udskiftes: Fremgangsmåden er beskrevet sidst i dette afsnit.

Småfejl udbedres

Pæren udskiftes

Tørretumbleren afbrydes fra elnettet.

- Åbn døren.

Øverst i døråbningen sidder pæreaf-dækningen, der kan klappes op.

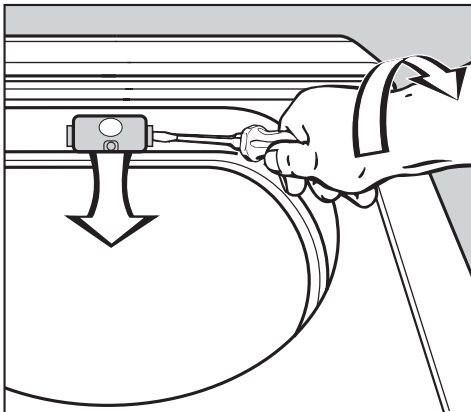

- Skub et stykke værktøj* ind under pæreafdækningens kant i siden med et let tryk.

* f.eks. en bred kærnskruetrækker

- Med et let tryk kan man åbne afdækningen ved at dreje hånden.

Afdækningen klappes nedad.

Temperaturbestandige pærer kan købes ved telefonisk henvendelse til vor reservedelsekspektion på tlf. 43 27 13 50.

Pæren skal være af samme type og må maks. have den effekt, der er angivet på typeskiltet og på afdækningen.

- Udskift pæren.
- Vip afdækningen op igen, og tryk den på plads i begge sider.

⚠ Sørg for, at afdækningen sidder rigtigt. Ellers kan der trænge fugt ind i den, hvorved der kan opstå kortslutning.

Ajourføring af program

Tørretumbleren er udstyret med en såkaldt PC-funktion, som betyder, at den i fremtiden kan ajourføres med den nyeste programteknik, som bliver udviklet på Miele's fabrikker. Det kan f.eks. være, når der udvikles nye tekstiler, som stiller krav om en helt ny programtype.

PC-funktionen på tørretumbleren er det værktøj, Miele-teknikeren bruger til at ajourføre elektronikken med.

Ønsker du at blive kontaktet af Miele, når en sådan ajourføring kan tilbydes, skal du blot udfylde vedlagte kort og sende det til os.

Når vi kontakter dig, vil du så få at vide, hvilke ændringer vi kan tilbyde samt prisen.

Opstilling og tilslutning

Front

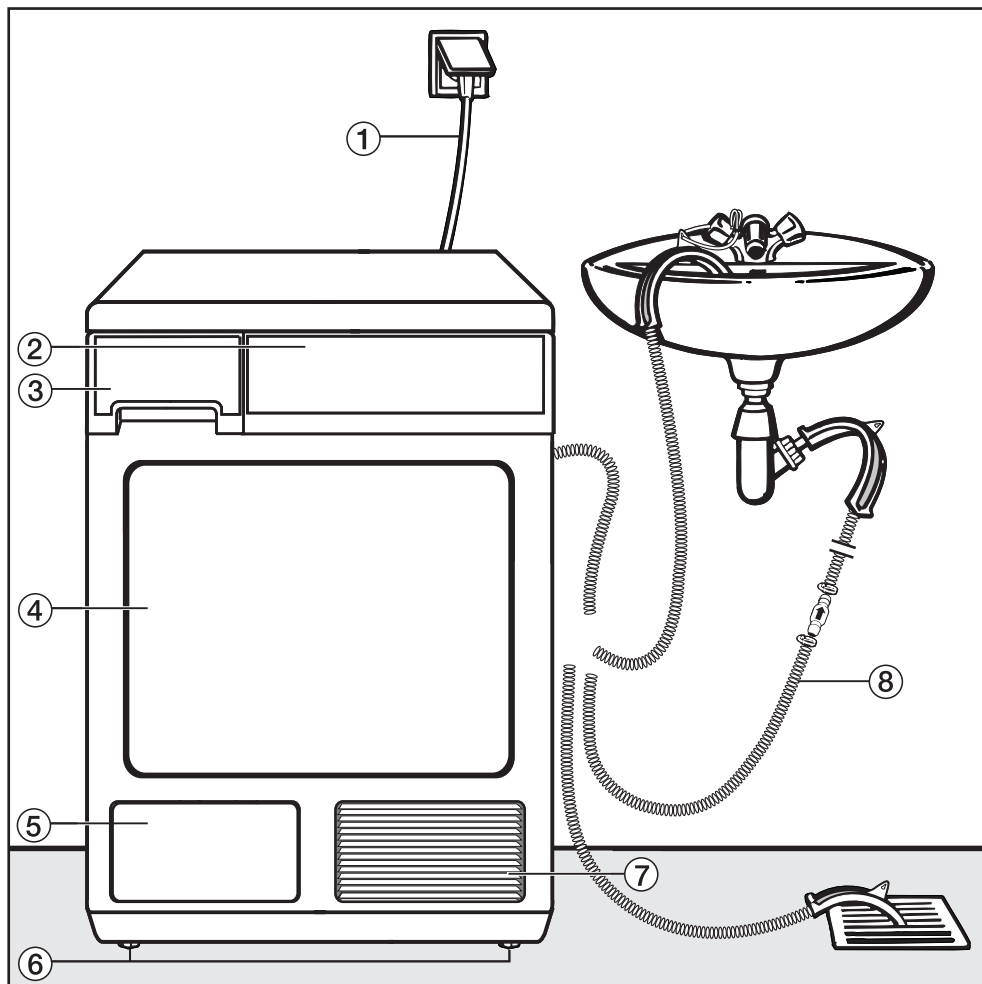

① Ledning

② Betjeningspanel

③ Beholder til kondensvand

④ Dør

⑤ Klap til varmeveksleren (anvendes ved rengøring eller udskiftning af finfilter)

⑥ 4 ben, der kan reguleres

⑦ Indsugningsåbning til køleluft

⑧ Afløbsslange til kondensvand (se afsnittet Kondensvandet afledes eksternt)

Bagside

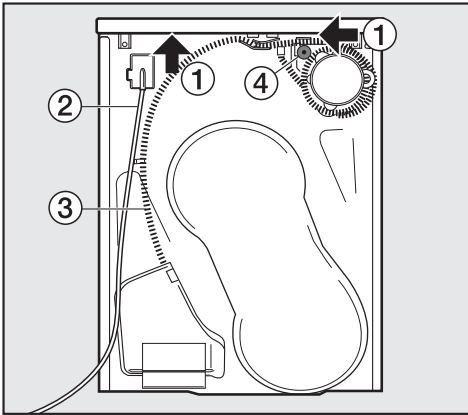

- ① Gribeområder under toppladen til transport (pile)
- ② Ledning
- ③ Afløbsslange til kondensvand
- ④ Tilbehør til tilslutning til en vandlås på en håndvask

Tørretumbleren transporteres

Ved transport kan man tage fat i det stykke af toppladen, der rager ud over tørretumbleren bagtil. Tørretumbleren flyttes fra emballagebunden til opstillingsstedet ved at tage fat i **de forreste maskinben og i udhænget bagtil**.

⚠ Transporter tørretumbleren som vist nedenfor.

⚠ Ved liggende transport: Tørretumbleren må kun vippes om på venstre side!

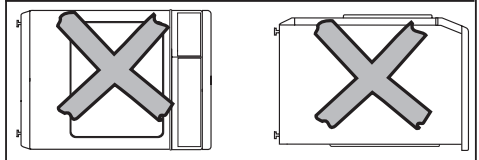
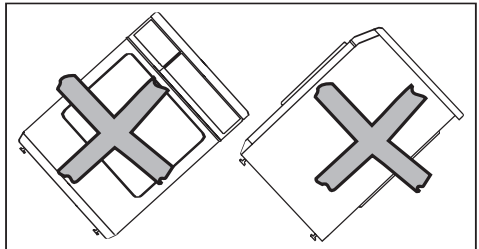
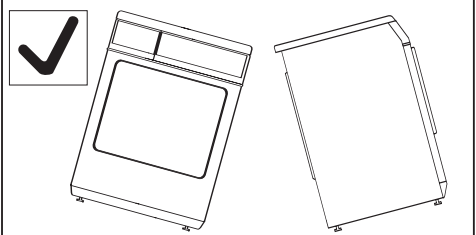
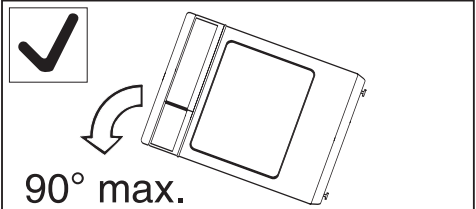

⚠ Hvis transporten ikke foretages som beskrevet her, skal tørretumbleren stå stille i ca. 1 time, inden den tilsluttes. Ellers kan varmepumpen blive beskadiget!

Opstilling og tilslutning

Før en senere transport

Hver gang tørretumbleren har været i brug, dannes der lidt kondensvand i området omkring pumpen. Dette kan løbe ud, hvis tørretumbleren vippes. Før en eventuel transport anbefales det derfor at lade koldluftprogrammet køre i ca. 1 minut, så resterende kondensvand ledes ud i beholderen til kondensvand eller ud via afløbsslangen.

Opstillingssted

 Inden for det område, tørretumblere ns dør kan svinges op, må der ikke være en dør, der kan låses, en skydedør eller en dør med modsat hængsling.

 Indsugningsåbningen til køleluft på forsiden af tørretumbleren må under ingen omstændigheder tildækkes eller blokeres, f.eks. af en vasketøjskurv. Ellers opstår der funktionsfejl!

Indbygning under en køkkenbordplade eller i et skab

 Advarsel - varmedannelse: Den luft, der strømmer ud på bagsiden af tørretumbleren, skal kunne ledes væk. Ellers opstår der funktionsfejl!

Indbygning af tørretumbleren kan forlænge tørretiden.

Varmedannelse kan undgås ved

- at skrue tørretumblere ns ben ud, så der opstår en spalte på min. 20 mm

mellem gulvet og tørretumblere ns underside.

- at fjerne et eksisterende gennemgående sokkelpanel foran tørretumblere n.
- at lave åbninger i skabet.

 Tørretumblere n må ikke indbygges direkte ved siden af et køle-/fryseskab. Den varme luftstrøm, der trænger ud fra tørretumblere ns bagside, øger temperaturen ved køle-/fryseskabets krydsveksler, hvilket medfører, at køle-/fryseskabets køleaggregat kører uafbrudt. Hvis der ikke findes en anden opstillingsmulighed, skal luftsprækker mellem tørretumblere n og køle-/fryseskabet tættes.

Hvis toppladen fjernes, kræves et indbygningssæt*

 Montering af indbygningssæt* må kun foretages af en fagmand. Den afdækningsplade, der følger med indbygningssættet, erstatter tørretumblere ns topplade. Afdækningspladen skal monteres af hensyn til elsikkerheden.

- En monteringsanvisning er vedlagt ombygningssættet.
- Eltilslutningen bør placeres i nærheden af tørretumblere n og være let tilgængelig.

* Miele ekstraudstyr

Opstilling og tilslutning

Ved nichehøjder på:

- 830-840 mm kræves længere justerbare ben*.
- 870-885 / 915-930 mm kræves en / to udligningsrammer*.

* Miele ekstraudstyr

Tørretumbleren justeres

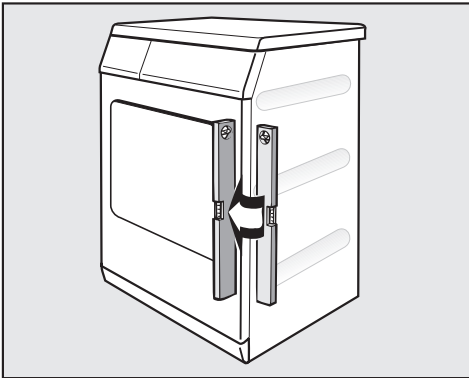

Tørretumbleren skal stå i vater for at kunne fungere korrekt.

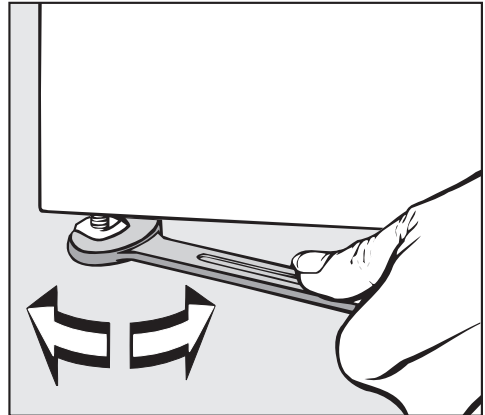

- Eventuelle ujævnheder i gulvet udlignes ved at justere tørretumblere ns ben.

For at sikre tilstrækkelig lufttilførsel må luftspalten mellem tørretumblere ns underside og gulvet ikke reduceres af sokkellister, højluvede tæpper el.lign.

Vaske-/tørresøjle

Tørretumbleren kan bygges sammen med en Miele vaskemaskine til en vaske-/tørresøjle. Hertil kræves et sammenbygningssæt* (WTV).

* Miele ekstraudstyr

⚠ Montering af sammenbygningssættet skal foretages af en Miele-tekniker.

Opstilling og tilslutning

Kondensvandet afledes eksternt

Generelt

Det kondensvand, der dannes ved tørningen, pumpes op i beholderen til kondensvand gennem afløbsslangen på bagsiden af tørretumbleren.

Kondensvandet kan også bortledes eksternt via afløbsslangen. Beholderen til kondensvand skal så ikke længere tømmes.

Slangelængde 1,50 m

Maks. udpumpningshøjde 1,50 m

Maks. udpumpningslængde . . . 4,00 m

 Ved særlige tilslutningsforhold skal der monteres en tilbageløbsventil på tørretumbleren (se afsnittet Særlige tilslutningsforhold, der kræver en tilbageløbsventil).

Som ekstraudstyr kan der købes

- en slangeforlængelse
- en tilbageløbsventil (monteringsæt) til eksternt vandtilslutning. (en slangeforlængelse medfølger). Maks. udpumpningshøjde med tilbageløbsventil: 1,00 m

Afløbsslangen placeres

 Træk ikke i afløbsslangen, og undgå at lave knæk på den. Ellers kan den blive beskadiget!

- Der er lidt restvand i slangen. Stil derfor en beholder parat.

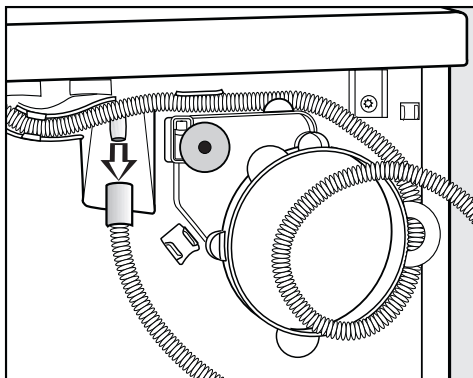

- Træk afløbsslangen af studsens.
- Lad restvandet løbe ud i beholderen.
- Rul slangen af slangespolen, og træk den forsigtigt ud af klemholderne.

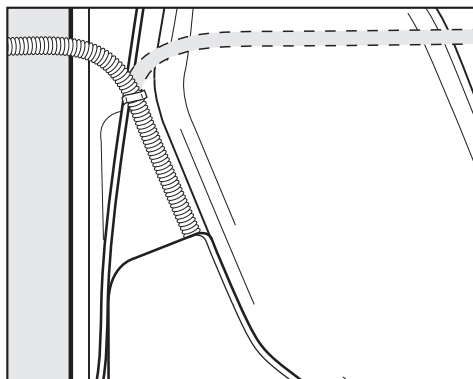

- Læg slangen til højre eller venstre - afhængig af forholdene.

Lad slangen blive i den midterste klemholder, så der ikke opstår knæk på den.

Afløbsslangen monteres (hænges over en håndvask/gulv afløb)

- Se illustrationen Front.

⚠ Sørg for, at afløbsslangen ikke kan glide ned (f.eks. ved at binde den fast), hvis den f.eks. hænges over en håndvask. Ellers er der risiko for, at udstrømmende vand forårsager skader.

- Anvend den buede holder for at undgå knæk på afløbsslangen.

Særlige tilslutningsforhold, der kræver en tilbageløbsventil

⚠ Ved særlige tilslutningsforhold skal der anvendes en **tilbageløbsventil (monteringsæt) til ekstern vandtilslutning** (ekstraudstyr). Ellers kan vand, der løber tilbage fra installationen, løbe ud af tørretumbleren og forårsage skader.

Særlige tilslutningsforhold er:

- Tilslutning til vandlås på en håndvask (se nedenfor).
- Forskellige tilslutningsmuligheder, hvor der **også** er tilsluttet f.eks. en vaske- eller en opvaskemaskine.

Eksempel: Tilslutning til en vandlås på en håndvask

Afløbsslangen med tilbageløbsventil kan monteres direkte på en speciel vandlås.

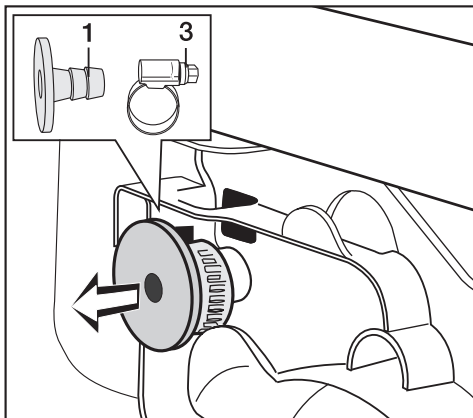

- Tag tilbehøret ud øverst på bagsiden af tørretumbleren:
Adapteren **1** og spændbåndet **3**, der ligger bag adapteren.

Opstilling og tilslutning

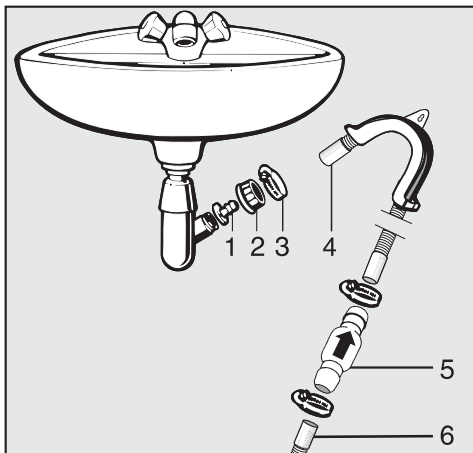

- 1 Adapter
- 2 Omløbermøtrik
- 3 Spændbånd
- 4 Slangeende
- 5 Tilbageløbsventil
- 6 Tørretumblerens afløbsslange

- Monter adapteren **1** på vandlåsen med omløbermøtrikken **2**.

Som regel er håndvaskens omløbermøtrik forsynet med en skive, der skal tages af.

- Sæt slangeenden **4** på adapteren **1**.
- Skru spændbåndet **3** fast lige bag omløbermøtrikken med en skruetrækker.

⚠ Tilbageløbsventilen **5** skal monteres således, at pilen peger i flyderetning (i retning mod håndvasken). Ellers kan der ikke pumpes ud.

- Stik tilbageløbsventilen **5** ind i tørretumblerens afløbsslange **6** (den skal vende rigtigt, se pilen på tilbageløbsventilen!).
- Fastgør tilbageløbsventilen med spændbåndene.

Etilslutning

Tørretumbleren leveres med et stik godkendt i EU, som dog ikke må anvendes i en dansk installation, da tørretumbleren derved ikke jordforbindes iht. Stærkstrømsbekendtgørelsen. Udskiftning til dansk stik skal foretages af en autoriseret elinstallatør. Alternativt kan der anvendes en adapter til overgang mellem Schuko-stikprop og dansk jordingsystem. En sådan kan købes ved telefonisk henvendelse til vor reserve-delsekspedition på tlf. 43 27 13 50 (best.nr. 9666).

Tilslutning må kun foretages til et reglementeret installeret elnet.

Af sikkerhedsmæssige grunde bør der aldrig anvendes en forlængerledning (risiko for brand ved overophedning).

For at øge sikkerheden anbefales et HFI/HPFI-relæ med en brydeafstand på 30 mA.

De påkrævede tilslutningsdata er anført på typeskiltet. Disse angivelser skal stemme overens med strømforholdene på opstillingsstedet.

Skal ekstrabeskyttes, jf. Stærkstrømsbekendtgørelsen.

Forbrugsdata

	Kapacitet ¹	Slutcentrifugerings- hastighed i vaske- maskinen	Restfugtigh- hed	Energi	Tid
	kg	omdr./min.	%	kWh	min.
Bomuld Skabstørt²	8,0	1000	60	2,30	123
Bomuld Skabstørt	8,0	1200	53	2,05	111
	8,0	1400	50	1,95	106
	8,0	1600	48	1,75	94
	8,0	1800	43	1,70	92
Bomuld Skabstørt + Opfriskning	8,0	1000	60	1,10	67
+ Skåne Plus	8,0	1000	60	2,40	139
Bomuld Strygetørt ΔΔ²	8,0	1000	60	1,70	93
Bomuld Strygetørt ΔΔ	8,0	1200	53	1,50	81
	8,0	1400	50	1,40	76
	8,0	1600	48	1,20	65
	8,0	1800	43	1,15	63
Strygelet Skabstørt²	3,5	1200	40	0,70	44
Strygelet Skabstørt + Opfriskning + Skåne Plus	3,5	1200	40	0,75	48
	3,5	1200	40	0,70	47
Strygelet Strygetørt	3,5	1200	40	0,60	39
Automatic Plus Skabstørt	5,0	800	50	1,45	88
Skjorter Skabstørt	2,0	600	60	0,75	47
Syntetisk Skabstørt	2,5	700	50	0,70	45
Sportstøj Skabstørt	3,0	600	50	1,05	64
Hovedpuder (80x40 cm, 2x)	–	1200	30	2,10	125
Hovedpude, stor (80x80 cm, 1x)	–	1200	30	1,40	86
Outdoor Skabstørt	2,5	800	50	1,20	75
Cowboytøj Skabstørt	3,0	900	60	1,55	92
Ekspres Skabstørt	3,5	1000	60	1,25	75
¹ Vægt på tørt tøj					
² Testprogram i henhold til EN 61121:2005					
Alle ikke-markerede værdier beregnet i henhold til normen EN 61121:2005					

Oplysning til testinstitutter:

- Afled kondensvandet eksternt via afløbsslangen ved programindstillingen *Bomuld*.
- Ved tests i henhold til EN 61121 skal man inden teststart gennemføre en tørring med 3 kg bomuldstøj efter ovennævnte norm med 70% restfugtighed i programmet Bomuld Skabstørt uden valg af ekstrafunktioner.

Variierende tøjængder, forskellige tekstilarter, restfugtighed efter centrifugering, svingninger i elnettet og de valgte ekstrafunktioner kan medføre afvigelser fra de angivne værdier.

Tekniske data

Højde	850 mm
Bredde	595 mm
Dybde	596 mm
Dybde med åben dør	1071 mm
Højde uden topplade	820 mm
Indbygningsbredde	600 mm
Indbygningsdybde	600 mm
Kan skubbes ind under bordplade	Ja
Mulighed for søjleopstilling	Ja
Vægt	69 kg
Tromlevolumen	111 l
Fyldningsmængde	8 kg (vægt på tørt tøj)
Kondensbeholderens kapacitet	Ca. 4,2 l
Slangelængde	1,5 m
Maks. udpumpningshøjde	1,5 m
Maks. udpumpningslængde	4 m
Tilslutningsledningens længde	2 m
Tilslutningsspænding	Se typeskiltet
Tilslutningsværdi	
Sikring	
Pærens effekt	
Godkendelser	
Kølemiddeltype	R134a
Kølemiddelmængde	480 g
Energiforbrug	Se afsnittet Forbrugsdata

Service / reklamationsfrist

Miele Teknisk Service

- Dag til dag-service
- Landsdækkende servicenet
- Lokale teknikere
- Specielt uddannede teknikere
- Centralt dirigerede servicevogne
- Stor reservedelsbeholdning
- Originale Miele reservedele
- 24 måneders reklamationsfrist på alle fabriksnye Miele produkter og reparationer
- Leveringsgaranti for reservedele i 15 år

Miele er kendt for sin dag til dag-service

En stor fordel, da ventetiden på, at Miele produktet igen er klar efter et driftsstop, yderst sjældent overskrider én dag. Dette kan vi overholde, fordi vi over hele landet har lokalt boende teknikere, som kører rundt i centralt dirigerede servicevogne.

Servicevognene er udstyret med et stort udvalg af originale reservedele, hvilket betyder, at vi har alt, hvad der normalt skal bruges til en reparation, med fra starten. Altså ingen unødvendig ventetid eller omkostning ved fremskaffelse af reservedele.

Rygraden i god service er dygtige teknikere. Alle vore teknikere er elektrikere, og denne uddannelse er suppleret med en speciel Miele uddannelse i drift, vedligeholdelse og reparation af vore produkter. Uddannelsen bliver løbende fulgt op, således at teknikerne hele tiden er på højde med udviklingen.

Miele Teknisk Service kan tilkaldes fra mandag til torsdag mellem kl. 8.00 og 16.00, fredag mellem 8.00 og 15.30 på telefon

43 27 13 00

Servicebestilling,

direkte	43 27 13 10
eller telefax	43 27 13 09

Mieles reklamationsfrist

De efterfølgende bestemmelser om reklamationsfrist omfatter udelukkende fabriksnye produkter indkøbt i Danmark. Reklamationfristen er gyldig 24 mdr. fra købsdato, når der forevises kvittering, regning eller tilsvarende, hvoraf købsdato fremgår. Funktionssvigt på produkterne, der skyldes installationsmæssige forhold, dækkes ikke af reklamationsfristen. Reklamationsfristen indskrænker ikke købers rettigheder if. lovgivningen over for Miele.

Miele's reklamationsfrist omfatter:

Fabriksnye produkter beregnet til private husholdninger og anvendt til rette formål. Fabrikations- og materialefejl, såfremt disse fejl konstateres under produktets normale brug.

For mindre øer, hvor færgetransport er påkrævet, Grønland og Færøerne gælder dog særlige bestemmelser.

Miele's reklamationsfrist indebærer:

For store produkter betaler Miele alle udgifter til reservedele, arbejds løn og rejseudgifter for teknikere. Såfremt Miele skønner det nødvendigt, at produktet sendes til et Miele værksted, betaler Miele alle fragtudgifter hertil. For små produkter betaler Miele alle udgifter til reservedele og arbejds løn, hvorimod fremsendelse af produktet sker for købers regning og risiko. Efter udbedring af fejlen sker returnering af produktet for Miele's regning og risiko. Dele udskiftet ved en sådan reparation tilhører Miele.

Miele's reklamationsfrist på reservedele:

Ved udbedring af mangler foretaget af vore egne teknikere eller af de af os autoriserede værksteder ydes der en 24 mdr. reklamationsfrist på de nysisatte dele. Denne reklamationsfrist er inklusive arbejds løn og grundgebyr. For dele, der er isat efter de 24 mdr., påhviler det kunden at fremvise fornøden dokumentation i form af en tidligere udstedt servicefaktura.

Miele's reklamationsfrist omfatter ikke:

- Fejl eller skader opstået direkte eller indirekte som følge af overlast, fejlbehandling, misbrug, skødesløs behandling, mangelfuld vedligeholdelse, fejlagtig indbygning, opstilling og tilslutning, spændingsvariationer og elektriske forstyrrelser eller ved reparation udført af andre end de af Miele autoriserede teknikere.
- Fejl eller skader opstået som følge af erhvervsmæssig eller anden brug af produkter, der er beregnet til private husholdninger.
- Erstatning for eventuelle følgeskader, herunder skader på andre genstande, driftstab etc., medmindre andet er lovmæssigt fastlagt.

Uberettiget tilkaldelse af Miele Teknisk Service:

Inden Miele Teknisk Service tilkaldes, kontrolleres de fejlmuligheder, det er muligt selv at udbedre. Såfremt kravet om udbedring er **uberettiget**, eksempelvis hvis produktets svigt skyldes en defekt sikring eller et defekt afløb, påhviler det kunden selv at betale de omkostninger, der er forbundet med at have tilkaldt service.

Service / reklamationsfrist

Transportskader:

Skulle produktet have fået en transport-skade under en transport, som køber selv har sørget for, rettes omgående henvendelse til den forhandler, hvor produktet er købt.

Lov om køb:

Bestemmelserne vedrørende reklama-tionsfrist er gældende fra ikrafttrædelse af Lov om køb år 2002. Reklamationsfri- sten fratager ikke køber adgang til at gøre et eventuelt ansvar efter købelo- ven gældende over for den forhandler, hvor produktet er købt. Henvendelse til Miele A/S virker samtidig som reklama- tion over for forhandleren.

Indberetning:

Ønskes fejlen ikke afhjulpnet omgående, skal eventuelle krav i henhold til Miele's reklamationsfrist sammen med den for- nødne dokumentation for købsdato være indsendt skriftligt inden reklama- tionsfristens udløb til

Miele A/S

Erhvervsvej 2, Postboks 1371

DK - 2600 Glostrup.

Via Indstillinger kan tørretumblerens elektronik tilpasses til individuelle behov. Indstillingerne kan når som helst ændres.

Menuen Indstillinger åbnes

- Tænd tørretumbleren.
- Vælg: *Andre programmer/Indstillinger* .

I displayet vises



- Bekræft markeringen *Indstillinger*  med tasten **OK**.

Indstillinger vælges

- Tryk på ∇ eller \wedge for at forskyde teksten, indtil den ønskede indstilling er markeret.
- Bekræft ved tryk på tasten **OK**.
- Valgte optioner vises med et hak \checkmark eller en bjælke.
- Foretag valg med tasterne ∇ og \wedge .
- Bekræft ved tryk på tasten **OK**.

Menuen Indstillinger afsluttes

- Vælg *tilbage*  eller vælg et program.

Sprog

Displayet kan indstilles til forskellige sprog.

Via undermenuen Sprog kan man vælge, hvilket sprog displayet skal vise.

Fanen efter ordet *Sprog* er en hjælp, hvis displayet er indstillet til et sprog, man ikke forstår.

Klokkeslæt

Man kan vælge, om klokkeslættet skal vises i 24- eller 12-timers-rytme. Desuden indstilles det aktuelle klokkeslæt.

Tidsformat

- Vælg det ønskede tidsformat med tasten ∇ eller \wedge , og bekræft det med tasten **OK**.

Klokkeslæt indstilles

- Indstil timen med tasten ∇ eller \wedge , og bekræft indstillingen ved tryk på **OK**.
- Indstil minutterne med tasten ∇ eller \wedge , og bekræft indstillingen ved tryk på **OK**.

Menuen Indstillinger

Tørretrin

Tørretrinnene kan tilpasses individuelt i programmerne *Bomuld*, *Stryget*, *Automatic Plus*.

Bjælken viser det indstillede trin.
Standardindstilling: Mellemste trin.

- mere tørt ■
programtiden forlænges.
- mere fugtigt ■ ■ ■ ■ ■ ■ ■ ■
programtiden reduceres.

Pin-kode

Pin-koden beskytter mod utilsigtet brug af tørretumbleren.

Når Pin-kode er aktiveret, skal der indtastes en kode, når man har tændt tørretumbleren. Først da kan tørretumbleren anvendes.

Pin-kode aktiveres



- Tryk på tasten **OK**.

Man bliver nu bedt om at indtaste en kode. Koden er **250**, og den kan ikke ændres.

Adgangskode indtastes



- Med tasten \wedge kan første ciffer indkodes. Bekræft tallet ved tryk på tasten **OK**. Nu kan andet ciffer indkodes.
- Gentag processen, indtil alle tre cifre er indkodet, og bekræft det sidste ciffer med **OK**.

Følgende vises i displayet som bekræftelse:



Når tørretumbleren er slukket, kan den først bruges igen efter indtastning af koden.

Betjening af tørretumbleren med pin-kode

Når tørretumbleren tændes, beder den om indtastning af koden.

- Indtast koden som beskrevet ovenfor, og bekræft den.

Tørretumbleren kan nu anvendes frit.

Pin-kode deaktiveres

Fremgangsmåde som ved aktivering af pin-koden.

Summer

Der kan indstilles to summerlydstyrker.

normal (standardindstilling)

Summeren høres *normalt* ved programslut.

høj

Summeren høres *højt* ved programslut.

Akustisk signal

Betjening bekræftes med et akustisk signal.

Standardindstilling: Frakoblet.

Kontrast

Lysstyrke

Både kontrast og lysstyrke i displayet kan ændres i ti trin.

Bjælken ■■■■■■■■■■ viser det indstillede trin.

Standardindstilling: Mellemste trin.

Ændringen kan straks ses ved valg.

Menuen Indstillinger

Display-standby

Kontrollamper og display slukker, og kontrollampen i tasten *Start/Stop* blinker langsomt:
Reducering af energiforbruget.

Tørretumbleren "vækkes" af standby-tilstand

- Tryk på en tast.
Dette har ingen indflydelse på et igangværende program.

Tilkoblet

Standby er tilkoblet.

Kontrollamperne og displayet slukker efter 10 minutter,

- hvis der ikke vælges et program, når tørretumbleren er tændt
- efter programstart.

Ved starten af antikrølfasen eller ved programslut tænder kontrollamperne i 10 minutter.

Summeren høres i 10 minutter ved programslut (hvis den er tilkoblet).

Ikke under programforløb

(Standardindstilling)

Som beskrevet under "Frakoblet", men kontrollamper og display forbliver tændt under et igangværende program.

Memory

Elektronikken gemmer for det aktuelle tørreprogram valg af tørretrin, nogle tilvalg og for tidsprogrammerne også varigheden.

Næste gang programmet vælges, vises de gemte komponenter.

Frakoblet

(Standardindstilling).

Tilkoblet

Antikrøl

For at undgå, at der kommer krølfol-der i tøjet, hvis det ikke tages ud lige efter programslut.

Efter programslut drejer tromlen intervalmæssigt rundt.

2 timer

(Standardindstilling).

1 time.



Miele A/S
Erhvervsvej 2
Postboks 1371
DK-2600 Glostrup
Tlf. 43 27 11 00
Hovedtelefaks 43 27 11 09
Reservedelsafd. telefaks 43 27 13 69
Miele Teknisk Service telefaks 43 27 13 09
Internet: www.miele.dk
E-mail: info@miele.dk

Miele & Cie. KG
Carl-Miele-Straße 29
33332 Gütersloh
Tyskland