

# Miele

SOFTTRONIC 

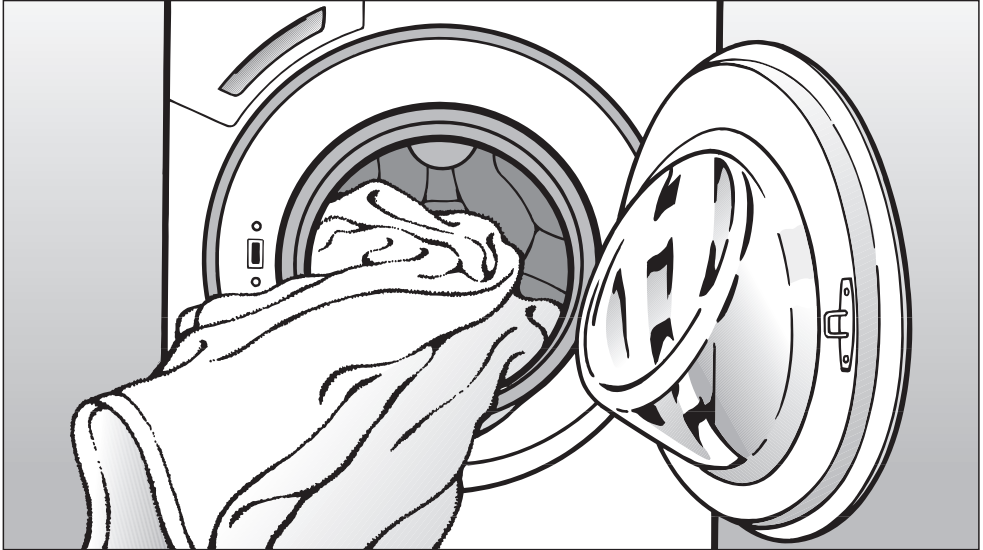

## Brugsanvisning Vaskemaskine W 1726

Læs venligst brugsanvisningen inden opstilling, installation og ibrugtagning for at undgå skader på personer og produkt.

da - DK

M.-Nr. 07 324 750

## Bortskaffelse af emballagen

Emballagen beskytter maskinen mod transportskader. Emballagematerialet er valgt ud fra miljømæssige hensyn og er genanvendeligt.

Genbrug af emballagematerialerne sparer råstoffer og mindsker affaldsproblemerne.

Aflever derfor emballagen på nærmeste opsamlingssted. Kommunekontoret kan oplyse, hvor disse opsamlingssteder findes.

## Bortskaffelse af et gammelt produkt

Gamle elektriske og elektroniske produkter indeholder stadig værdifulde materialer. De indeholder imidlertid også skadelige stoffer, som er nødvendige for deres funktion og sikkerhed. Hvis produkterne bortskaffes sammen med husholdningsaffaldet eller behandles forkert, kan det skade den menneskelige sundhed og miljøet. Bortskaf derfor ikke det gamle produkt med husholdningsaffaldet.

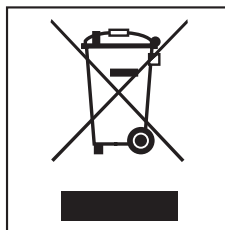

Aflever i stedet for det gamle produkt på nærmeste opsamlingssted eller den lokale genbrugsstation, så delene kan blive genanvendt.

Sørg endvidere for, at det gamle produkt opbevares utilgængeligt for børn, indtil det afleveres på genbrugsstationen.

# Indholdsfortegnelse

---

<b>Miljøbeskyttelse</b> . . . . .	2
<b>Råd om sikkerhed og advarsler</b> . . . . .	6
<b>Betjening</b> . . . . .	10
Betjeningspanel . . . . .	10
<b>Før første vask</b> . . . . .	12
<b>Miljøvenlig vask</b> . . . . .	13
Strøm- og vandforbrug . . . . .	13
Vaskemiddelforbrug . . . . .	13
<b>Korrekt vask</b> . . . . .	14
Kort vejledning . . . . .	14
<b>Centrifugering</b> . . . . .	19
Slutcentrifugeringshastighed . . . . .	19
Intervalcentrifugering . . . . .	19
Slutcentrifugering fravælges (Flydeslut) . . . . .	19
Intervalcentrifugering og slutcentrifugering vælges fra (ingen ©) . . . . .	19
<b>Forvalg</b> . . . . .	20
<b>Programoversigt</b> . . . . .	21
<b>Programforløb</b> . . . . .	23
<b>Behandlingssymboler</b> . . . . .	25
<b>Programforløb ændres</b> . . . . .	26
Stop . . . . .	26
Afbrydelse . . . . .	26
Ændring . . . . .	26
Tøj efterfyldes/tages ud . . . . .	27
Børnesikring . . . . .	27

# Indholdsfortegnelse

---

<b>Vaskemiddel</b> . . . . .	28
Det rigtige vaskemiddel . . . . .	28
Afkalkningsmiddel . . . . .	29
Komponenter - Vaskemiddel . . . . .	29
Skyllemiddel/stivelse . . . . .	30
Automatisk dosering af skyllemiddel eller flydende stivelse . . . . .	30
Blegning/indfarvning . . . . .	30
 <b>Rengøring og vedligeholdelse</b> . . . . .	31
Tromlerengøring . . . . .	31
Kabinet og betjeningspanel rengøres . . . . .	31
Sæbeskuffen rengøres . . . . .	31
Hævert og kanal rengøres . . . . .	32
Filtrene i vandtilløbet rengøres . . . . .	33
 <b>Småfejl udbedres</b> . . . . .	34
Hvad nu, hvis .... . . . .	34
Vaskemaskinen vil ikke starte . . . . .	34
Displayet melder følgende fejl . . . . .	35
Generelle problemer med vaskemaskinen . . . . .	36
Et utilfredsstillende vaskeresultat . . . . .	37
Døren åbnes ikke ved tryk på Dør . . . . .	38
Døren åbnes ved tilstoppet afløb og/eller strømsvigt . . . . .	39
 <b>Typeskilt / Ajourføring af programmer</b> . . . . .	41
 <b>Service / reklamlationsfrist</b> . . . . .	42
 <b>Opstilling og tilslutning</b> . . . . .	45
Front . . . . .	45
Bagside . . . . .	46
Opstillingssted . . . . .	47
Vaskemaskinen transporteres til opstillingsstedet . . . . .	47
Transportsikring fjernes . . . . .	47
Transportsikring monteres . . . . .	49

# Indholdsfortegnelse

---

Justering . . . . .	50
Ben(ene) skrues ud og spændes . . . . .	50
Indbygning under en bordplade . . . . .	51
Vaske-/tørresøjle . . . . .	51
Miele vandbeskyttelsessystem . . . . .	52
Vandtilløb . . . . .	53
Vandafløb . . . . .	54
Eltilslutning . . . . .	55
<b>Forbrugsdata . . . . .</b>	<b>56</b>
Oplysning til testinstitutter: . . . . .	56
<b>Tekniske data . . . . .</b>	<b>57</b>
<b>Programmeringsfunktioner . . . . .</b>	<b>59</b>
Programmeringsfunktioner åbnes . . . . .	59
Programmeringsfunktion vælges . . . . .	59
Programmeringsfunktion ændres . . . . .	59
Programmeringsfunktion afsluttes . . . . .	59
Sprog  . . . . .	59
Vand Plus . . . . .	60
Skånevask . . . . .	60
Temperatursænkning . . . . .	60
Pin-kode . . . . .	61
Temperaturenhed . . . . .	62
Summer . . . . .	62
Akustisk kvittering . . . . .	62
Lysstyrke . . . . .	62
Kontrast . . . . .	62
Display-standby . . . . .	63
Memory . . . . .	63
Antikrøl . . . . .	63
<b>Ekstra tilbehør . . . . .</b>	<b>64</b>
CareCollection . . . . .	64

## Råd om sikkerhed og advarsler

---

Denne vaskemaskine overholder de foreskrevne sikkerhedsbestemmelser. U hensigtsmæssig brug kan dog medføre skader på både personer og ting.

Læs venligst brugsanvisningen, før vaskemaskinen tages i brug. Den giver vigtige oplysninger om sikkerhed, brug og vedligeholdelse af maskinen. Derved beskyttes personer, og skader på vaskemaskinen undgås.

Gem venligst brugsanvisningen, og giv den videre til en eventuel senere ejer.

### Retningslinjer vedrørende brugen

► Anvend udelukkende vaskemaskinen i husholdningen og kun til vask af tøj, som ifølge vaskemærket er egnet til maskinvask. Al anden anvendelse kan være forbundet med fare. Miele kan ikke gøres ansvarlig for skader opstået på grund af forkert brug eller betjening.

► Personer, der på grund af begrænsninger i fysisk eller psykisk formåen eller på grund af manglende erfaring eller uvidenhed ikke er i stand til at betjene vaskemaskinen sikkert, må ikke anvende den uden opsyn eller vejledning fra en ansvarlig person.

### Børn i huset

► Hold altid øje med børn, der opholder sig i nærheden af vaskemaskinen. Lad dem aldrig lege med vaskemaskinen.

► Børn må kun bruge vaskemaskinen uden opsyn, hvis de er informeret om dens funktioner, så de kan betjene den korrekt, og hvis de forstår de farer, der kan opstå ved forkert betjening.

► Husk, at glasset i døren bliver varmt, hvis der vaskes med høje temperaturer. Sørg derfor for, at børn ikke kommer i nærheden af maskinen.

## Teknisk sikkerhed

► Kontrollér maskinen for ydre synlige skader, før den opstilles.

Tag aldrig en beskadiget maskine i brug.

► Før tilslutning kontrolleres, at tilslutningsforholdene i huset stemmer overens med angivelserne på typeskiltet. Spørg en elinstallatør i tvivlstilfælde.

► Denne maskine skal ekstrabeskyttes jf. stærkstrømsbekendtgørelsen. Det er meget vigtigt, at denne grundlæggende sikkerhedsforanstaltning afprøves, og at installationerne i tvivlstilfælde gennemgås af en fagmand.

Miele kan ikke gøres ansvarlig for skader, der er opstået på grund af manglende eller afbrudt jordledning.

► Brug af sikkerhedsmæssige grunde aldrig forlængerledning (fare for overophedning og dermed brand).

► Defekte dele må kun udskiftes med originale Miele-reservedele. Kun hvis dette overholdes, kan vi garantere, at de sikkerhedskrav, som vi stiller til vore maskiner, opfyldes.

► Reparationer bør kun foretages af en Miele-tekniker. Reparationer foretaget af ukyndige kan medføre betydelig risiko for brugeren og er ikke omfattet af Miele's reklamationsordning.

► Hvis nettilslutningsledningen er beskadiget, skal denne udskiftes af en Miele-tekniker for at undgå fare for brugeren.

► Vaskemaskinen er først totalt afbrudt fra elnettet, når:

- ledningen er trukket ud af stikkontakten, eller
- hovedafbryderen er slukket, eller
- skruesikringen er skruet helt ud.

► Vaskemaskinen må kun tilsluttes ledningsnettet, hvis slangen med tilbehør er så god som ny. Gamle slanger og tilbehør må ikke anvendes igen.

## Råd om sikkerhed og advarsler

---

► Indbygning og montering af denne maskine på et ikke-stationært opstillingssted (f.eks. skib) må kun udføres af fagfolk og kun under iagttagelse af sikkerhedsforskrifterne for brugen af denne maskine.

► Foretag ikke ændringer på vaskemaskinen, medmindre de udtrykkeligt er godkendt af Miele.

### Den daglige brug

► Opstil ikke vaskemaskinen i rum, hvor der er risiko for frost. En frosset slange kan springe, når den kommer under tryk. Elektronikkens præcision kan også påvirkes ved temperaturer under frysepunktet.

► Sørg for, at transportsikringen bag på maskinen er fjernet, før den tages i brug (se afsnittet Opstilling og tilslutning). Hvis der centrifugeres, mens transportsikringen endnu sidder på, kan det medføre beskadigelse af maskinen og eventuelt også af skabe o.lign. i nærheden.

► Luk altid for vandhanen ved længere tids fravær (f.eks. under ferier) og især, hvis der ikke er et gulv afløb i nærheden af maskinen.

► Risiko for oversvømmelse!  
Før afløbsslangen lægges i en vask, skal det kontrolleres, at vasken kan tage vandet tilstrækkelig hurtigt. Bind evt. slangen fast, så den ikke glider ned. Tilbageslagskraften fra det udstrømmende vand kan presse slangen op af vasken.

► Sørg for, at der ikke vaskes fremmedlegemer med tøjet (f.eks. søm, nåle, mønter, clips o.l.). Fremmedlegemer kan beskadige maskindele (f.eks. vaskekar eller tromle), der igen kan medføre skader på vasketøjet.

► Ønsker man at afkalke maskinen, bør der anvendes specielle afkalkningsmidler med korrosionsbeskyttelse. Disse afkalkningsmidler kan købes hos Miele-forhandleren eller ved telefonisk henvendelse til vor reservedelsekspedition på tlf. 43 27 13 50. Følg nøje anvisningerne på pakningen.



- ▶ Tøj, der er behandlet med opløsningsmiddel, skal inden vask i maskinen skylles grundigt i rent vand.
- ▶ Brug aldrig rensmiddel, der indeholder opløsningsmiddel (f.eks. rensbenzin), i denne maskine. Der kan være risiko for, at der dannes giftige dampe, og at maskindele beskadiges. Desuden er sådanne midler brand- og eksplosionsfarlige.
- ▶ Anvend aldrig rensmidler med opløsningsmidler (f.eks. rensbenzin) på eller ved vaskemaskinen. Kunststofoverflader kan beskadiges, hvis de kommer i berøring med disse midler.
- ▶ Farvemidler skal være egnede til brug i vaskemaskine og må kun anvendes til husholdningsbrug. Følg anvisningerne fra leverandøren af midlet.
- ▶ Blegemidler kan føre til korrosion på grund af deres svovlholdige forbindelser. Der må ikke anvendes koncentrerede blegemidler i vaskemaskinen.
- ▶ Hvis flydende vaskemiddel kommer i øjnene, skylles straks med lunkent vand. Søg straks læge, hvis midlet indtages ved en fejltagelse. Personer med hudskader eller sart hud bør undgå kontakt med flydende vaskemiddel.

## Tilbehør

- ▶ Der må kun monteres tilbehør, der er anerkendt af Miele. Hvis andre dele monteres, bortfalder kravene om reklameret og/eller produktansvar.

Miele kan ikke gøres ansvarlig for skader, der er opstået, fordi ovenstående råd om sikkerhed og advarsler ikke er blevet fulgt.

# Betjening

## Betjeningspanel

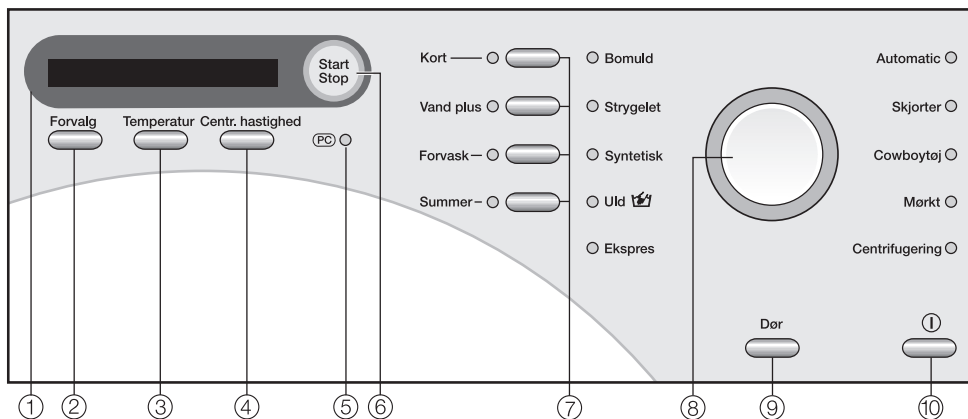

### ① Display

Nærmere informationer findes på næste side.

### ② Forvalg

Med denne tast vælges en senere programstart.

### ③ Temperatur

Til indstilling af den ønskede vaske-temperatur.

### ④ Centrifugeringshastighed

Til indstilling af den ønskede slutcentrifugeringshastighed eller *Flydeslut* eller *ingen* ☹.

### ⑤ Optisk interface PC

Anvendes af Miele Teknisk Service (bl.a. til ajourføring af programmer).

### ⑥ Start/Stop

Starter det valgte vaskeprogram og afbryder et igangværende program.

### ⑦ Tilvalg

Vaskeprogrammerne kan udvides med forskellige ekstrafunktioner.

### ⑧ Programvælger

Med programvælgeren vælges et vaskeprogram. Kontrollampen for det valgte program lyser. Programvælgeren kan drejes højre eller venstre om.

### ⑨ Dør

Åbner døren.

### ⑩ ①-knap

Tænd/sluk af vaskemaskinen.

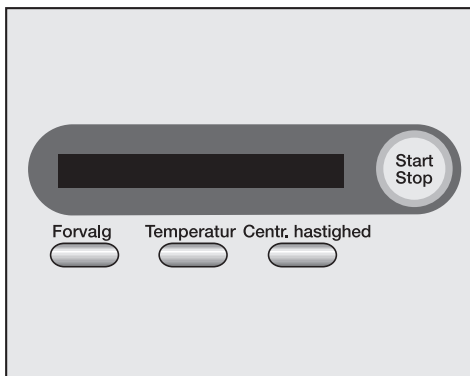

## Forvalg

Den valgte forvalgstid vises.

Efter programstart tælles forvalgstiden ned. Nedtællingen sker i timer ved en forvalgstid på over 10 timer og minutvis fra 9 timer og 59 minutter og nedefter.

Når forvalgstiden er udløbet, starter programmet, og programforløbet vises i displayet.

## Programmeringsfunktioner

Med programmeringsfunktionerne kan vaskemaskinen tilpasses individuelle behov. I programmeringsmodus vises den valgte funktion i displayet.

Følgende funktioner vælges via displayet:

- vasketemperaturen
- centrifugeringshastigheden
- forvalg
- programafbrydelse
- børnesikring
- programmeringsfunktionerne

Desuden vises følgende i displayet:

- programforløbet

# Før første vask

Maskinen skal opstilles og tilsluttes korrekt. Se venligst afsnittet Opstilling og tilslutning.

På denne vaskemaskine er foretaget en komplet funktionstest, og der er derfor restvand i tromlen.

Af sikkerhedsmæssige årsager er centrifugering før første ibrugtagning ikke mulig. For at kunne starte en centrifugering skal et vaskeprogram uden vaske-tøj og uden vaskemiddel afvikles først.

Anvendelse af vaskemiddel kan forårsage kraftig skumdannelse!

Samtidig aktiveres afløbskugleventilen, hvorved vaskemidlet fremover udnyttes fuldt ud.

■ Tryk på ①.

Hvis det er første gang, maskinen tændes, vil der blive vist et velkomstbillede.

Velkomstbilledet vises ikke igen, hvis en vask på over 1 time er helt gennemført.

## Displaysprog indstilles

Der vises en opfordring til at indstille det ønskede displaysprog. Det er også altid muligt at ændre sprog via programmeringsfunktionerne.

deutsch

- Vælg det ønskede sprog ved at dreje programvælgeren. Det valgte sprog bekræftes med *Start/Stop*.

## Påmindelse om transportsikring

Transportsikringen skal fjernes før første vask for at undgå skader på vaskemaskinen. Påmindelsen forsvinder, når ibrugtagningsproceduren er afsluttet.

- Bekræft, at transportsikringen er fjernet ved tryk på *Start/Stop*.

## Første vaskeprogram startes

Programmet Bomuld 60° C er valgt automatisk. Anvend dette program til den første vask uden tøj og vaskemiddel.

- Åbn vandhanen.
- Tryk på *Start/Stop*.
- Sluk for vaskemaskinen efter afslutning af vaskeprogrammet.

Ibrugtagningsproceduren er afsluttet.

## Strøm- og vandforbrug

- Udnyt den maksimale kapacitet i de forskellige vaskeprogrammer. Dette giver det laveste energi- og vandforbrug i forhold til tøjmængden.
- Brug programmerne *Automatic* og *Ekspres* til mindre mængder tøj.
- Hvis der vaskes en lille mængde tøj i programmet *Bomuld*, sørger vaskemaskinens mængdeautomatik for at reducere vand-, tids- og energiforbruget. Derved kan den viste resttid blive justeret under vasken.
- Anvend programmet *Bomuld 60°C* i stedet for programmet *Bomuld 95°C*. Herved sparer man mellem 35% og 45% strøm. Dette er fuldt ud tilstrækkeligt til de fleste former for snavs.

## Vaskemiddelforbrug

- Brug højst den mængde vaskemiddel, der er angivet på vaskemiddelemballagen.
- Doser vaskemidlet i forhold til, hvor snavset tøjet er.
- Til mindre mængder tøj reduceres mængden af vaskemiddel (ca.  $\frac{1}{3}$  mindre vaskemiddel ved halvt fyldt maskine).

## Rigtigt valg af Tilvalg (Kort og Forvask)

Til vask af:

- let snavset tøj uden synlige pletter vælges et vaskeprogram og tilvalg *Kort*.
- normalt til meget snavset tøj med synlige pletter vælges et vaskeprogram uden Tilvalg.
- tøj med store mængder snavs (f.eks. støv, sand) vælges Tilvalg *Forvask*.

## Tørring i tørretumbler

Hvis tøjet efterfølgende skal tørres i tørretumbler, vælges højst mulige centrifugeringshastighed. Derved spares der energi.

# Korrekt vask

## Kort vejledning

De med tal (1, 2, 3, . . .) markerede betjeningstrin kan anvendes som kort vejledning.

### 1 Tøjet forberedes

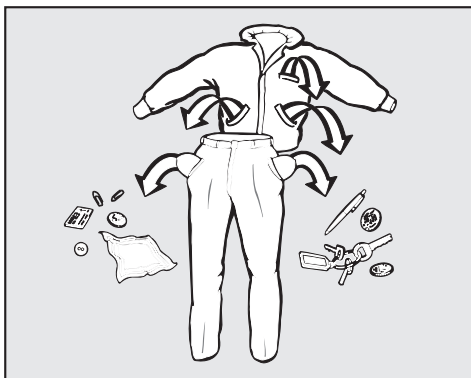

- Tøm lommerne.

⚠ Fremmedlegemer (f.eks. søm, mønter og clips) kan beskadige både tøjet og maskinen.

### Pletter forbehandles

- Fjern eventuelle pletter før vask. Helst mens de endnu er friske. Pletterne duppes med en klud, der ikke smitter af. Gnub ikke!

På Miele's internetside ([www.miele.dk](http://www.miele.dk)) kan man finde hjælp til fjernelse af særligt hårdnakkede pletter (blod, æg, kaffe, te etc.).

⚠ Anvend aldrig kemiske (opløsningsmiddelholdige) rensningsmidler i maskinen!

⚠ Hvis tøjet behandles med opløsningsmiddelholdige rensningsmidler (f.eks. rensbenzin) skal man være opmærksom på, at maskinens plastdele ikke berøres heraf.

### Tøjet sorteres

- Sorter tøjet efter farve og behandlingssymbol (se i krave eller sidesøm).

Mørkt tøj kan smitte af og bør derfor vaskes separat de første par gange. For at undgå misfarvning bør lyst og mørkt tøj vaskes separat.

### Generelle råd

- Gardiner: Kroge og blybånd fjernes, eller gardinet lægges i en vaskepose.
- BH'er: Løse bøjler sys fast eller fjernes.
- Lynlåse og hægter lukkes før vask.
- Dyne- og hovedpudebetræk lukkes, så der ikke kan komme små stykker tøj ind i dem.

Vask aldrig tøj, der er deklareret **ikke vaskbart** (behandlingssymbol

## 2 Vaskemaskinen tændes

## 3 Vaskemaskinen fyldes

- Åbn døren ved tryk på *Dør*.
- Fold tøjet ud, og læg det løst i tromlen. Forskellige størrelser tøj øger vaskevirkningen og fordeler sig bedre ved centrifugering.

Maksimal fyldning giver det laveste energi- og vandforbrug i forhold til tøj-mængden. Overfyldning reducerer vaskeresultatet og gør tøjet krøllet.

Pas på, at der ikke kommer tøj i klemme i døren.

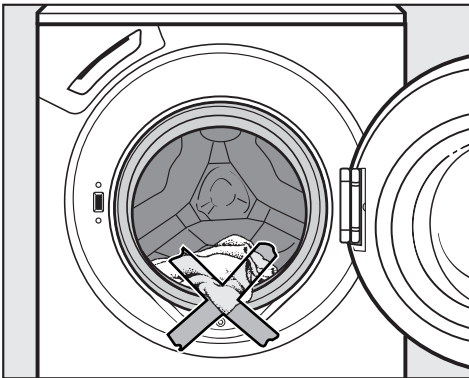

- Luk døren med et let tryk.

## 4 Program vælges

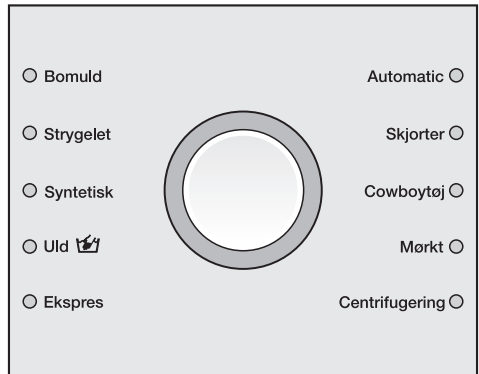

- Drej programvælgeren mod højre eller venstre for at vælge ønsket program. Et program er valgt, når kontrollampen ved siden af programnavnet lyser.

## 5 Temperatur/centrifugeringshastighed vælges

Den forudindstillede temperatur og/eller centrifugeringshastighed kan ændres.

60° 1600

- Temperaturen ændres ved tryk på tasten Temperatur, og centrifugeringshastigheden ændres ved tryk på tasten Centrifugeringshastighed.

# Korrekt vask

## 6 Tilvalg vælges



- Vælg de ønskede tilvalg med de pågældende taster. Hvis et tilvalg vælges, lyser den tilsvarende kontrollampe.

Det er ikke alle tilvalg, der kan vælges i alle programmer.

Hvis et tilvalg ikke kan vælges, er det fordi, det ikke er muligt i det pågældende program.

### Kort

Til let snavset tøj uden synlige pletter.

Klarvaskens varighed afkortes.

### Vand Plus

Vandstanden under vask og skylning forhøjes.

Der kan programmeres andre optioner for tasten *Vand Plus*, som beskrevet i afsnittet Programmeringsfunktioner.

### Forvask

Til tøj med større mængder snavs, f.eks. støv og sand.

### Summer

En summetone lyder ved programslut og flydeslut. Summeren lyder, indtil døren åbnes, eller vaskemaskinen slukkes. Summerens lydstyrke kan ændres, se afsnittet Programmeringsfunktioner.

## 7 Forvalg vælges (om ønsket)

Programstarten kan udskydes fra 30 minutter til 24 timer. Herved kan man f.eks. udnytte en eventuel mulighed for strøm til nattarif.

Yderligere oplysninger findes i afsnittet Forvalg.



## 8 Vaskemiddel doseres

Korrekt dosering er meget vigtigt, fordi

... for lidt vaskemiddel bevirker:

- tøjet bliver ikke rent, og med tiden bliver det gråt og hårdt
- kalkaflejringer på varmelegemet.

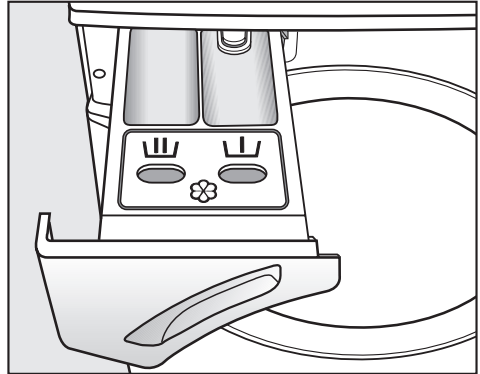

... for meget vaskemiddel bevirker:

- kraftig skumdannelse og dermed forringet vaskemekanik og dårligt vaskes-, skylle- og centrifugeringsresultat
- øget vandforbrug som følge af et automatisk ekstra skyl
- større miljøbelastning



- Træk sæbeskuffen ud, og hæld vaskemiddel i kamrene.



Vaskemiddel til forvask (opdeling af den anbefalede mængde vaskemiddel:  $\frac{1}{3}$  fyldes i kammer  og  $\frac{2}{3}$  i kammer )



Vaskemiddel til klarvasken



Skyllemiddel eller flydende stivelse

- Luk sæbeskuffen.

Yderligere oplysninger om vaskemidler og dosering findes i afsnittet Vaskemiddel.

# Korrekt vask

## 9 Program startes

- Tryk på den blinkende tast *Start/Stop*.

Hvis en forvalgstid er valgt, afvikles denne i displayet. Efter forvalgstiden eller straks efter start vises programforløbet i displayet. I displayet vises, hvilket programafsnit maskinen er nået til.

## 10 Programslut - tøjet tages ud

I Antikrøl vises skiftevis:

Antikrøl

og

Slut

- Åbn døren ved tryk på *Dør*.
- Tag tøjet ud.

Glem ikke tøjstykker i maskinen! De kan blive misfarvede, krybe eller smitte af, hvis de vaskes med næste gang.

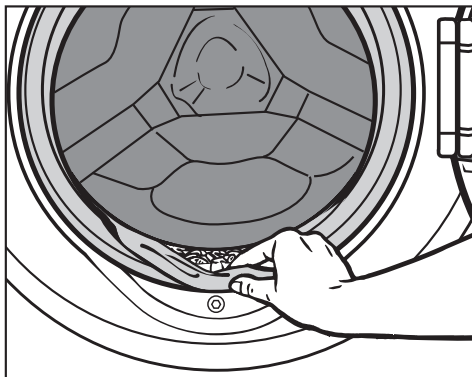

- Efterse dørbælgen for fremmedlegemer.
- Sluk vaskemaskinen ved tryk på ①.
- Luk døren. Således undgås, at genstande, der ved en fejltagelse lægges i tromlen, vaskes sammen med tøjet og evt. beskadiger dette.

## Slutcentrifugeringshastighed

Program	omdr./min.
Bomuld	1600
Strygelet	1200
Syntetisk	600
Uld	1200
Ekspres	1600
Automatic	1200
Skjorter	600
Cowboytøj	900
Mørkt	1200
Centrifugering	1600

Slutcentrifugeringshastigheden kan reduceres. Det er ikke muligt at vælge højere slutcentrifugeringshastigheder end de ovenfor anførte.

## Intervalcentrifugering

Tøjet centrifugeres efter klarvasken og mellem skyllene. Hvis slutcentrifugeringshastigheden reduceres, reduceres hastigheden for intervalcentrifugering tilsvarende. I programmet *Bomuld* tilføjes et ekstra skyl, hvis centrifugeringshastigheden er under 700 omdr./min.

## Slutcentrifugering fravælges (Flydeslut)

■ Vælg med tasten Centrifugeringshastighed indstillingen *Flydeslut*. Tøjet bliver liggende i skyllevandet efter sidste skyl. Derved reduceres krøllningen, hvis tøjet ikke tages ud af tromlen straks efter programslut.

– Slutcentrifugering startes:

Vaskemaskinen foreslår den maksimalt tilladte centrifugeringshastighed. Der kan vælges en lavere hastighed. Slutcentrifugeringen startes ved tryk på *Start/Stop*.

– Programmet afsluttes:

Tryk på tasten *Dør*. Vandet pumpes ud. Tryk derefter igen på *Dør* for at åbne døren.

## Intervalcentrifugering og slutcentrifugering vælges fra (ingen ☺)

■ Vælg ved hjælp af tasten *Centrifugeringshastighed* indstillingen *ingen ☺*. Efter sidste skyl pumpes vandet ud, og Antikrøl tilkobles. Ved denne indstilling tilføjes et ekstra skyl i programmerne *Bomuld*, *Strygelet*, *Ekspres* og *Automatic*.

# Forvalg

---

Med Forvalg kan man indstille tidspunktet for ønsket programslut. Programstarten kan udskydes fra 30 minutter til maks. 24 timer. Herved kan man f.eks. udnytte en eventuel mulighed for strøm til nattarif.

## Vælg

- Tryk på tasten *Forvalg*. Følgende vises i displayet:



0:30 ◊ 60° 1600

- Ved hvert tryk på *Forvalg* forlænges tiden til programstart:
  - med 30 minutter ved en forvalgstid under 10 timer
  - med 1 time ved en forvalgstid over 10 timer.

Hvis tasten *Forvalg* holdes inde, tælles automatisk op til 24 timer.

## Start

- Tryk på *Start/Stop* for at starte Forvalget. I displayet vises:



4:30 ◊ indtil start

Når tiden er gået, starter vaskeprogrammet, og displayet viser programforløbet.

## Ændring

Forvalget kan altid ændres ved at trykke på *Forvalg*.

## Sletning af forvalg

- Forvalg slettes ved endnu et tryk på *Forvalg*, når displayet viser **24 t.**

Hvis forvalget slettes efter programstart, starter vaskeprogrammet med det samme.



















# Programoversigt

<b>Bomuld</b>		<b>95°C til 30°C</b>	<b>maks. 6,0 kg</b>
Tekstilart	T-shirts, undertøj, duge osv. Tekstiler af bomuld, lærred eller blandingstekstiler		
Tilvalg	Kort, Vand Plus, Forvask		
<b>Til testinstitutter:</b>			
Kortprogram: 3,0 kg tøj og ekstrafunktion <i>Kort</i>			
<b>Strygelet</b>		<b>60°C til 30°C</b>	<b>maks. 3,0 kg</b>
Tekstilart	Syntetiske fibre, blandingstekstiler eller strygelet bomuld		
Tip	Reducer slutcentrifugeringshastigheden for tekstiler, der krøller let.		
Tilvalg	Kort, Vand Plus, Forvask		
<b>Syntetisk</b>		<b>60°C til koldt</b>	<b>maks. 2,0 kg</b>
Tekstilart	Til sarte tekstiler af syntetiske fibre, blandingstekstiler, kunstsilke Gardiner, der af fabrikanten er deklareret maskinvaskbare.		
Tip	<ul style="list-style-type: none"> <li>– Det finstøv, der som regel er i gardiner, kræver ofte et program med Forvask.</li> <li>– For gardiner, der er tilbøjelige til at krølle, reduceres centrifugeringshastigheden, eller centrifugering fravælges.</li> </ul>		
Tilvalg	Kort, Forvask		
<b>Uld</b> 		<b>40°C til koldt</b>	<b>maks. 2,0 kg</b>
Tekstilart	Tekstiler af uld og uldblandinger		
<b>Ekspres</b>		<b>40°C til koldt</b>	<b>maks. 3,0 kg</b>
Tekstilart	Små mængder tøj, der skal friskes op. Tekstilerne svarer til programmet <i>Bomuld</i> .		
Tip	Hvis man ønsker at skylle enkelte tøjstykker, vælges dette program med temperaturindstillingen <i>koldt</i> .		
Tilvalg	Vand Plus		

# Programoversigt

<b>Automatic</b>		<b>40°C til koldt</b>	<b>maks. 3,5 kg</b>
Tekstilart	Tøj sorteret efter farve af tekstiler til programmerne <i>Bomuld</i> og <i>Strygelet</i> .		
Tip	Tøjet vaskes altid så skånsomt og effektivt som muligt ved hjælp af automatisk tilpassede vaskeparametre (f.eks. vandstand, vaskerytme og centrifugeringsprofil).		
<b>Skjorter</b>		<b>60°C til koldt</b>	<b>maks. 2,0 kg</b>
Tip	– Kraver og manchetter forbehandles efter behov. – Silkeskjorter og -skjortebluser vaskes med programmet <i>Syntetisk</i> .		
Tilvalg	Kort, Vand Plus		
<b>Cowboytøj</b>		<b>60°C til koldt</b>	<b>maks. 3,0 kg</b>
Tip	– Cowboytøj vaskes med vrangen ud. – Cowboytøj kan smitte af de første par gange. Derfor bør lyst og mørkt tøj vaskes hver for sig.		
Tilvalg	Kort, Forvask		
<b>Mørkt</b>		<b>40°C til koldt</b>	<b>maks. 3,0 kg</b>
Tekstilart	Sorte og mørke stykker tøj af bomuld eller blandingstekstiler		
Tip	Vaskes med vrangen udad.		
Tilvalg	Kort		
<b>Centrifugering</b>			
Tip	– Kun pumpe: Indstil hastigheden på <i>ingen</i> ☺. – Vær opmærksom på den indstillede centrifugeringshastighed.		

## Programforløb

	Klarvask		Skylning		Centrifugering	
	Vandstand	Vaske-rytme	Vandstand	Antal skyl	Interval-centrifugering	Slutcentrifugering
Bomuld		Ⓐ		2-4 <sup>1)</sup>	✓	✓
Strygelet		Ⓒ		2-3 <sup>2)</sup>	✓	✓
Syntetisk		Ⓓ		3	–	✓
Uld		Ⓔ		2	✓	✓
Ekspres		Ⓑ		2-3 <sup>2)</sup>	✓	✓
Automatic		Ⓐ Ⓑ Ⓒ		2-3 <sup>2)</sup>	✓	✓
Skjorter		Ⓒ		2	–	✓
Cowboytøj		Ⓒ		3	–	✓
Mørkt		Ⓑ		3	✓	✓
Centrifugering	–	–	–	–	–	✓

 = lav vandstand

 = middel vandstand

 = høj vandstand

Ⓐ = Intensiv rytme

Ⓑ = Normal rytme

Ⓒ = Skånerytme

Ⓓ = Sensitiv rytme

Ⓔ = Håndvaskerytme

Særlige funktioner i programforløbet: Se næste side.

# Programforløb

---

Vaskemaskinen er forsynet med en fuldelektronisk styring med mængdeautomatik. Vaskemaskinen beregner selv det nødvendige vandforbrug afhængig af vasketøjets mængde og gennemvædningsevne. Derved opstår forskellige programforløb og vasketider.

De her anførte programforløb er altid for grundprogrammet med maksimal fyldningsmængde. Eventuelle ekstrafunktioner er ikke medtaget.

Displayet på vaskemaskinen angiver det programafsnit, programmet er nået til.

## Særlige funktioner i programforløbet:

### Antikrøl:

Tromlen bevæger sig i op til 30 minutter efter programslut for at undgå, at tøjet krøller. Undtagelse: Funktionen Antikrøl findes ikke i programmet *Uld*.

Vaskemaskinen kan åbnes under hele denne proces.

- 1) Ved valg af temperaturer på 95°C til 60°C foretages 2 skyl. Ved valg af temperaturer under 60°C foretages 3 skyl.

### et 3./4. skyl udføres:





- ved for meget skum i tromlen
- når slutcentrifugeringshastigheden er under 700 omdr./min.
- når *Ingen* ☺ er valgt.

- 2) et 3. skyl udføres:





når *Ingen* ☺ er valgt.







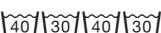

# Behandlingssymboler





Vask	
Gradtallet i beholderen angiver den maksimale temperatur, tøjet kan vaskes ved.	
	normal mekanisk belastning
	skånsom mekanisk belastning
	særlig skånsom mekanisk belastning
	håndvask
	ikke vaskbart



## Eksempler på programvalg

Program	Behandlingssymbol
Bomuld	
Strygelet	
Syntetisk	
Uld	
Ekspres	
Automatic	

Tørring	
Prikkerne angiver temperaturen	
	normal temperatur
	reduceret temperatur
	ikke egnet til tørring i tørretumbler

Strygning og rulning	
Prikkerne angiver temperaturområderne	
	ca. 200°C
	ca. 150°C
	ca. 110°C
	undgå stryging/rulning

Professionel rensning	
	rensning med kemiske opløsningsmidler. Bogstaverne står for rensmidlet.
	
	vådrens
	undgå kemisk rens

Blegning	
	blegning med alle iltblegemidler tilladt
	kun blegning med iltbaseret blegemiddel
	undgå blegning

# Programforløb ændres

---

## Stop

Et vaskeprogram kan altid stoppes efter programstart.

- Tryk på *Start/Stop*.

### Et program stoppes

- Tryk igen på den blinkende tast *Start/Stop*.

Maskinen pumper vaskevandet ud.

Hvis tøjet skal tages ud:

- Tryk på *Dør*.

Hvis man ønsker at vælge et andet program:

- Sluk vaskemaskinen ved tryk på ①.
- Tænd vaskemaskinen igen.
- Kontroller, om der stadig er vaske-middel i sæbeskuffen. Hvis ikke, påfyldes vaskemiddel igen.
- Vælg et nyt program.

## Afbrydelse

- Sluk vaskemaskinen ved tryk på ①.

Programmet fortsættes:

- Tænd vaskemaskinen igen ved tryk på ①.

## Ændring

### Program

Efter programstart er det ikke længere muligt at foretage ændringer.

### Temperatur

Det er muligt at foretage en ændring inden for de første fem minutter.

- Tryk på tasten *Temperatur*.

### Centrifugeringshastighed

Det er muligt at foretage en ændring, indtil slutcentrifugeringen påbegyndes.

- Tryk på tasten *Centrifugeringshastighed*.

### Tilvalg

Det er muligt i op til 5 minutter efter start at til- eller fravælge ekstrafunktionerne *Kort* og *Vand Plus*.

Hvis børnesikringen er aktiveret, kan programmet hverken ændres eller stoppes.

## Tøj efterfyldes/tages ud

- Tryk på tasten *Dør*, indtil døren går op.
- Tøj efterfyldes eller tages ud.
- Luk døren.

Programmet fortsætter automatisk.

### Bemærk:

Efter programstart kan vaskemaskinen ikke beregne ændringer i tøjmengden.

Derfor går vaskemaskinen altid ud fra maks. fyldningsmængde, efter at tøj er efterfyldt/taget ud.

Den viste programtid kan blive forlænget.

### Døren kan ikke åbnes, når:

- vandtemperaturen er over **55°C**.
- vandniveauet har overskredet en bestemt værdi.
- programafsnittet *Centrifugering* er nået.

Hvis der i ovennævnte tilfælde trykkes på *Dør*, vises følgende i displayet:

 Døren er låst

## Børnesikring

Børnesikringen forhindrer, at maskinen kan åbnes under vask, eller at programmet kan stoppes.

### Børnesikring tilkobles

- Tryk langvarigt på *Start/Stop* efter programstart.

Stop eller om 3 sek. 

- Hold *Start/Stop*-tasten inde, indtil tiden er gået, og displayet viser følgende:

Betjening spærret 

Børnesikringen er nu aktiveret og ophæves automatisk efter programslut.

### Børnesikring frakobles

- Tryk langvarigt på *Start/Stop* efter programstart.

Deaktiver om 3 sek. 

- Hold *Start/Stop*-tasten inde, indtil tiden er gået, og displayet viser følgende:

Betjeningsklar 

# Vaskemiddel

---

## Det rigtige vaskemiddel

Der kan anvendes alle vaskemidler, der er egnet til maskinvask. Råd om anvendelse og dosering står på vaskemiddelemballagen.

	<b>Universal</b>	<b>Color</b>	<b>Finvask</b>
Bomuld	X	X	
Strygelet	X	X	
Syntetisk			X
Uld	Uldvaskemiddel		
Ekspres	X	X	
Automatic	X	X	
Skjorter	X	X	
Cowboytøj		X <sup>1)</sup>	
Mørkt		X <sup>1)</sup>	

1) kun flydende vaskemiddel

## Doseringen er afhængig af:

- Tøjets tilsmudsningsgrad
  - let snavset  
Intet synligt snavs eller pletter. Tøjet har f.eks. fået kropslugt.
  - normalt snavset  
Synligt snavs og/eller små synlige pletter.
  - stærkt snavset  
Snavs og/eller pletter er meget synlige.
- Tøjmængden
- Vandets hårdhedsgrad.  
Hvis den aktuelle vandhårdhedsgrad ikke kendes, kan den oplyses ved henvendelse til det lokale vandværk.

### Vandets hårdhedsgrad

Hårdheds-område	mmol/l	°d
blødt (I)	0 - 1,5	0 - 8,4
middel (II)	1,5 - 2,5	8,4 - 14
hårdt til meget hårdt (III)	over 2,5	over 14

## Afkalkningsmiddel

Ved hårdhedsområde II og III kan der tilsættes et afkalkningsmiddel for at spare på vaskemidlet. Doseringen angives på pakningen. Fyld først vaskemiddel og derefter afkalkningsmiddel i.

Vaskemiddel kan da doseres som til hårdhedsområde I.

Det anbefales at afkalke vaskemaskinen jævnligt med Miele's afkalkningsmiddel (kan bestilles ved telefonisk henvendelse til vor reservedelsekspedition på tlf. 43 27 13 50, best.nr. 9792).

## Komponenter - Vaskemiddel

Hvis der vaskes med flere forskellige midler, foretages samlet dosering i følgende rækkefølge i kammer :

1. Vaskemiddel
2. Afkalkningsmiddel
3. Pletfjerner

På den måde skylles midlerne bedst ind.

# Vaskemiddel

## Skyllemiddel/stivelse

### Stivelse

gør tøjet stift og giver det fylde.

### Skyllemiddel

gør tøjet blødt og forhindrer statisk elektricitet ved tørring i tørretumbler.

## Automatisk dosering af skyllemiddel eller flydende stivelse

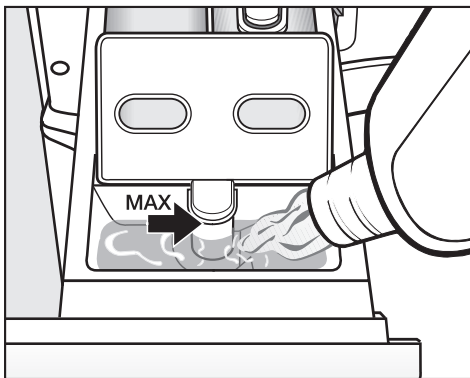

- Tilsæt skyllemiddel og flydende stivelse i kammer ⌘. **Ikke over max.-markeringen.**

Midlet skylles ind med det sidste skyl. Ved programslut bliver en lille rest vand stående i kammer ⌘.

Rengør skyllemiddelkammeret efter flere gange vask med automatisk tilsætning af stivelse - specielt hæverten.

## Blegning/indfarvning

- Koncentreret blegemiddel må ikke anvendes i vaskemaskinen.
- Indfarvning i vaskemaskinen er kun tilladt til husholdningsbrug. Saltet, der anvendes ved indfarvningen, kan angribe rustfrit stål ved vedvarende brug. Farveproducentens vejledning skal følges nøje.

## Tromlerengøring

Hvis der vaskes med lave temperaturer og/eller anvendes flydende vaskemiddel, kan der opstå kim- og lugtdannelse i vaskemaskinen. For at rengøre tromlen og forhindre lugtdannelse bør der en gang om måneden afvikles et program med en temperatur på 60°C eller højere med vaskemiddel i pulverform.

## Kabinet og betjeningspanel rengøres

⚠ Træk stikket ud før rengøring.

⚠ Vaskemaskinen må aldrig spules med en vandslange.

- Rengør kabinettet og betjeningspanelet med et mildt rengøringsmiddel eller sæbelud, og tør efter med en blød klud.
- Rengør tromlen med et rengøringsmiddel til rustfrit stål.

⚠ Anvend ikke rengøringsmidler med opløsningsmidler, rengøringsmidler med skurende virkning eller glas- eller universalrengøringsmidler, da de kan beskadige kunststofoverflader og andre dele.

## Sæbeskuffen rengøres

Fjern eventuelle rester af vaskemiddel regelmæssigt.

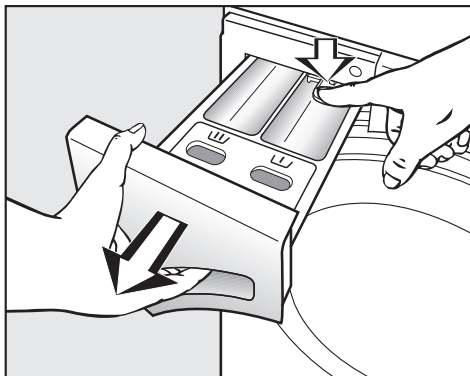

- Træk sæbeskuffen helt ud til "stoppet". Tryk låseknappen ned, og tag sæbeskuffen ud.
- Rengør sæbeskuffen med varmt vand.

# Rengøring og vedligeholdelse

## Hævert og kanal rengøres

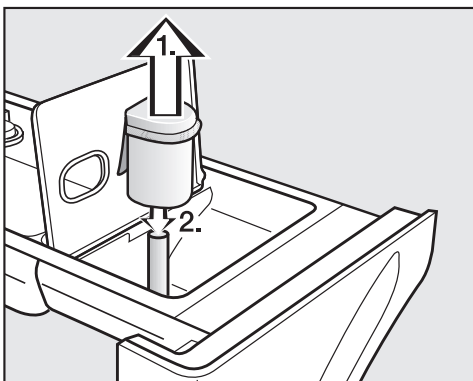

1. Træk hæverten op af kammer ⌘, og rengør den under rindende varmt vand. Røret, hvorpå hæverten anbringes, rengøres ligeledes.
  2. Sæt hæverten på igen.
- Rengør skyllemiddelkanalen med varmt vand og en børste.

Rengør hæverten og skyllemiddelkanalen ekstra grundigt efter flere gange anvendelse af flydende stivelse. Stivelse kan medføre tilklæbning.

## Rummet til sæbeskuffen rengøres

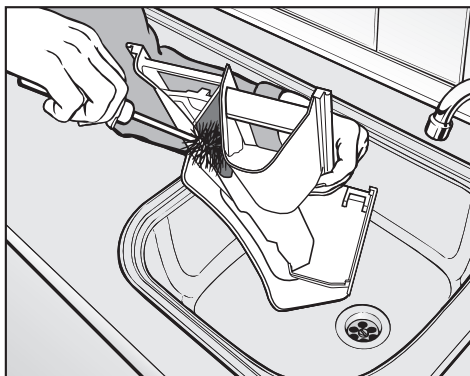

- Fjern med en flaskebørste sæberester og kalkaflejringer fra indskylningsdysen i sæbeskuffen.



## Filtrene i vandtilløbet rengøres

Vaskemaskinen har to filtre til beskyttelse af tilløbsventilen. Disse filtre skal efterses ca. hvert halve år. Hvis der ofte forekommer vandafbrydelse, skal de efterses oftere.

### Filteret i tilløbsslangen rengøres

- Luk vandhanen, og skru tilløbsslangen af.

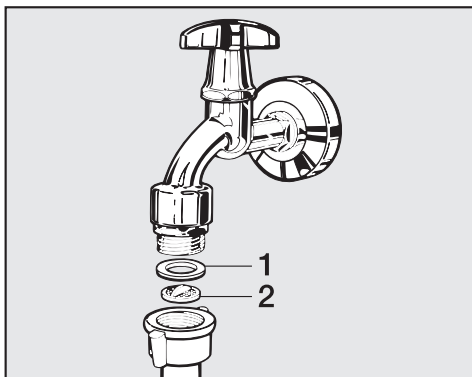

- Træk gummipakningen **1** ud.
- Tag kunststoffilteret **2** ud med en tang.
- Rengør filteret. Monter delene i omvendt rækkefølge.

### Filteret i vandtilløbsventilens tilløbsstuds rengøres

- Skru forsigtigt den rillede plastmøtrik af tilløbsstudsden med en tang.

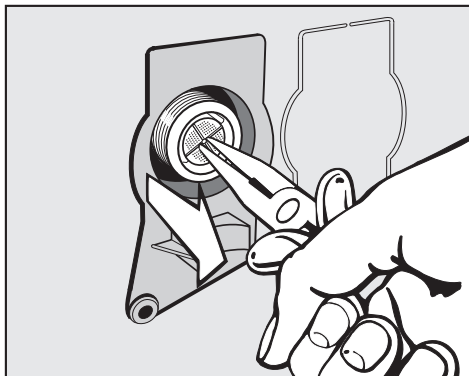

- Tag kunststoffilteret ud med en tang, og rengør det. Monter delene i omvendt rækkefølge.

Maskinen må **ikke** anvendes uden de to filtre.

## Småfejl udbedres

### Hvad nu, hvis ....

De fleste fejl og funktionsforstyrrelser, der måtte opstå i den daglige drift, vil man selv kunne udbedre uden at bruge tid og penge på et servicebesøg.

Nedenstående oversigt er en hjælp, når man skal finde årsagen til en fejl og udbedre den. Men husk:

 Reparationer på de elektriske dele må kun foretages af autoriserede fagfolk. Reparationer foretaget af ukyndige kan medføre betydelig risiko for brugeren.

### Vaskemaskinen vil ikke starte

Fejl	Årsag	Udbedring
<b>Displayet er mørkt, og kontrollampen for tasterne <i>Start/Stop</i> lyser ikke.</b>	Der er ingen strømtilførsel.	Kontroller, om – stikket er sat i. – sikringen er i orden.
<b>Der vises en opfordring i displayet til indtastning af en pin-kode.</b>	Pin-koden er aktiv.	Indtast pin-koden, og bekræft denne. Deaktiver pin-koden, hvis meddelelsen ikke skal vises igen, næste gang maskinen tændes.
<b>Der kommer ikke lys i displayet.</b>	Displayet slukker automatisk for at spare energi (standby).	Tryk på en tast. Standby afsluttes.

### Displayet melder følgende fejl

Fejl	Årsag	Udbedring ①
<b>I displayet lyser  og Fejl i vandafløb blinker.</b>	<ul style="list-style-type: none"> <li>– Vandafløbet er blokeret eller hæmmet.</li> <li>– Afløbsslangen ligger for højt.</li> </ul>	<ul style="list-style-type: none"> <li>– Rengør afløbsfilter og -pumpe.</li> <li>– Maks. udpumpningshøjde 1 m.</li> </ul>
<b>I displayet lyser  og Fejl i vandtilløb blinker.</b>	<ul style="list-style-type: none"> <li>– Vandtilløbet er blokeret eller hæmmet.</li> </ul>	<ul style="list-style-type: none"> <li>– Kontroller, om vandhanen er åbnet helt.</li> <li>– der er knæk på tilløbsslangen.</li> </ul>
<b>I displayet lyser  og Waterproof fejl blinker.</b>	Vandbeskyttelsessystemet har reageret.	Kontakt Miele Teknisk Service.
<b>I displayet lyser  og Teknisk fejl blinker.</b>	En fejl foreligger.	Start programmet igen. Hvis fejlmeddelelsen vises igen, kontaktes Miele Teknisk Service.
<b>I displayet blinker Antikrøl Tjek dosering</b>	Der er for kraftig skumdannelse i maskinen.	Til næste vask doseres mindre vaskemiddel. Følg anvisningerne på emballagen.

① Fejlmeddelelsen slettes: Sluk vaskemaskinen ved tryk på .

## Småfejl udbedres

Generelle problemer med vaskemaskinen		
Fejl	Årsag	Udbedring
<b>Vaskemaskinen står uroligt under centrifugeringen.</b>	Benene står ikke fast, og der er ikke spændt kontra.	Vaskemaskinen stilles i vater, og benene spændes.
<b>Vaskemaskinen har ikke centrifugeret tøjet som normalt, og det er stadig vådt.</b>	Ved slutcentrifugeringen blev der registreret en stor uligevægt, og centrifugeringshastigheden blev automatisk reduceret.	Fyld altid store og små stykker tøj i tromlen for at opnå en bedre fordeling af tøjet.
<b>Der høres usædvanlig pumpestøj.</b>	Dette er ingen fejl! Støj i starten og i slutningen af udpumpningen er normal.	
<b>Der er større rester vaskemiddel tilbage i sæbeskuffen.</b>	Vandtrykket er ikke tilstrækkeligt.	<ul style="list-style-type: none"> <li>– Rengør filteret i vandtilløbet.</li> <li>– Tryk evt. på <i>Vand Plus</i>.</li> </ul>
	Vaskemiddel i pulverform er tilbøjeligt til at klumpe, hvis det kommer i forbindelse med afkalkningsmiddel.	Rengør sæbeskuffen, og hæld fremover først vaskemiddel og derefter afkalkningsmiddel i.
<b>Skyllemidlet skylles ikke helt ind, eller der er for meget vand tilbage i kammer ☹.</b>	Hæverten sidder ikke korrekt, eller den er tilstoppet.	Rengør hæverten - se Sæbeskuffen rengøres i afsnittet Rengøring og vedligeholdelse.
<b>Displayteksten er på et andet sprog.</b>	I programmeringsfunktionen Sprog  er der valgt et andet sprog.	Indstil det ønskede sprog. Fanesymbolet er en hjælp, hvis displayet er indstillet på et sprog, man ikke forstår.

## Et utilfredsstillende vaskeresultat

Fejl	Årsag	Udbedring
<p><b>Tøjet bliver ikke rent med flydende vaskemiddel.</b></p>	<p>Flydende vaskemiddel indeholder ikke blegemiddel. Derfor fjernes f.eks. frugt-, kaffe- og tepletter ikke.</p>	<ul style="list-style-type: none"> <li>– Brug i stedet vaskemiddel i pulverform med blegemiddel.</li> <li>– Fyld pletfjerner i kammer  og flydende vaskemiddel i en vaskekugle.</li> <li>– Kom aldrig flydende vaskemiddel og pletfjerner sammen i sæbeskuffen.</li> </ul>
<p><b>Efter vask sidder der grå, seje ansamlinger på tøjet.</b></p>	<p>Der har været doseret for lille mængde vaskemiddel (tøjet har været kraftigt tilsmudset med fedt (olie, salve)).</p>	<ul style="list-style-type: none"> <li>– Til denne form for snavs til sættes enten mere vaskemiddel, eller der kan anvendes flydende vaskemiddel.</li> <li>– Inden næste vask bør der køres et program ved 60°C med et flydende vaskemiddel uden tøj.</li> </ul>
<p><b>Efter vask sidder der hvide ansamlinger, der ligner vaskemiddel, på mørkt tøj.</b></p>	<p>Vaskemidlet indeholder uopløselige bestanddele til afkalkning af vandet (zeolit). Disse rester har sat sig fast på tøjet.</p>	<ul style="list-style-type: none"> <li>– Forsøg af fjerne resterne med en børste, når tøjet er tørt.</li> <li>– Brug i stedet flydende vaskemiddel til mørkt tøj. Flydende vaskemiddel indeholder som regel ikke zeolit.</li> <li>– Vask tøjet med programmet <i>Mørkt</i>.</li> </ul>

## Småfejl udbedres

<b>Døren åbnes ikke ved tryk på Dør</b>	
<b>Årsag</b>	<b>Udbedring</b>
<b>Der er ingen strømtilslutning.</b>	Sæt stikket i stikkontakten, og/eller tænd maskinen ved tryk på ⊕.
<b>Børnesikringen er tilkoblet.</b>	Deaktiver børnesikringen som beskrevet i afsnittet Programforløb ændres, Børnesikring.
<b>Pin-koden er aktiveret.</b>	Deaktiver pin-koden, som beskrevet i afsnittet Programmeringsfunktioner, Pin-kode.
<b>Strømsvigt</b>	Åbn døren som beskrevet i næste afsnit.
<b>Døren var ikke lukket helt i.</b>	Tryk kraftigt på døren i låsesiden, og tryk derefter på <i>Dør</i> .
<b>Der er stadig vand i tromlen, og maskinen kan ikke pumpe ud.</b>	Rengør afløbsfilteret og afløbspumpen som beskrevet i næste afsnit.
For at undgå forbrændinger kan døren ikke åbnes, når vandtemperaturen er over 55°C.	

## Døren åbnes ved tilstoppet afløb og/eller strømsvigt

- Sluk vaskemaskinen.

På indersiden af sæbeskuffen sidder en åbner til klappen til afløbsfilteret.

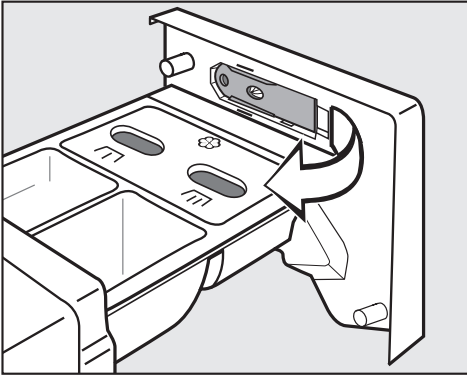

- Tag åbneren ud.

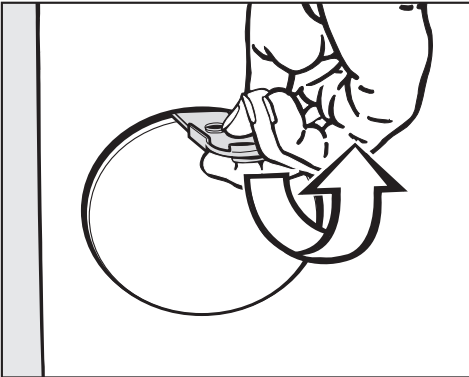

- Åbn klappen til afløbsfilteret.

## Tilstoppet afløb

Hvis afløbet er tilstoppet, kan der være større mængder vand i maskinen (**maks. 25 l**).

⚠ Forsigtig: Vandet kan være meget varmt, hvis der kort tid forinden er vasket med høj temperatur.

## Filteret tømmes

- Anbring en beholder under klappen.

Drej ikke afløbsfilteret helt ud.

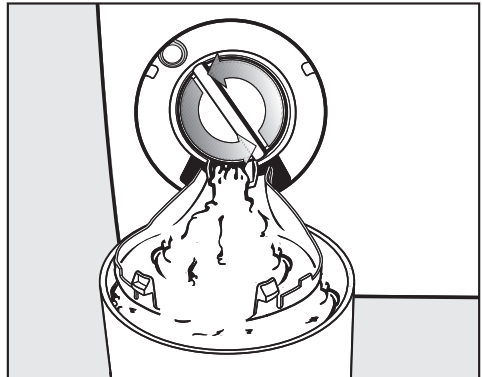

- Løsn afløbsfilteret, indtil vandet løber ud.

Vandudløbet afbrydes:

- Drej afløbsfilteret til igen.

## Småfejl udbedres

Når der ikke længere løber vand ud:

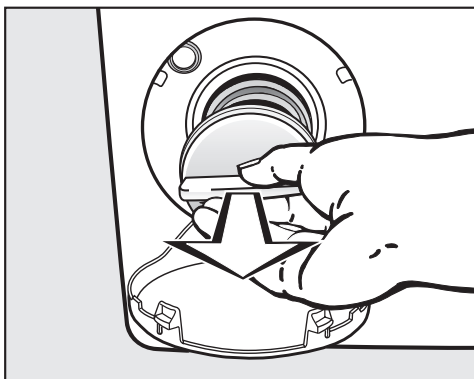

- Drej afløbsfilteret helt ud.
- Rengør afløbsfilteret grundigt.

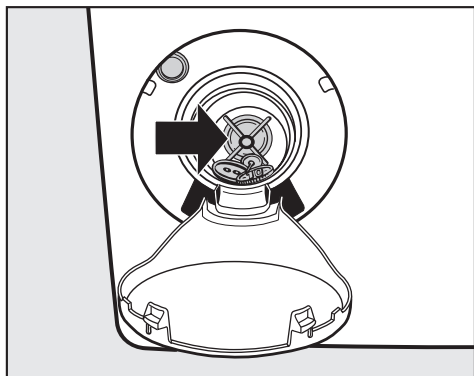

- Kontroller, om vingen på afløbspumpen kan drejes let; eventuelle fremmedlegemer (knapper, mønter osv.) fjernes, og filterrummet rengøres.
- Sæt afløbsfilteret på plads, og drej det til igen.

 Hvis afløbsfilteret ikke sættes i igen og skrues fast, løber der vand ud af maskinen.

### Døren åbnes

 Tromlen skal stå helt stille, inden tøjet tages ud. Hvis man stikker hånden ind, mens tromlen endnu roterer, er der betydelig risiko for kvæstelser.

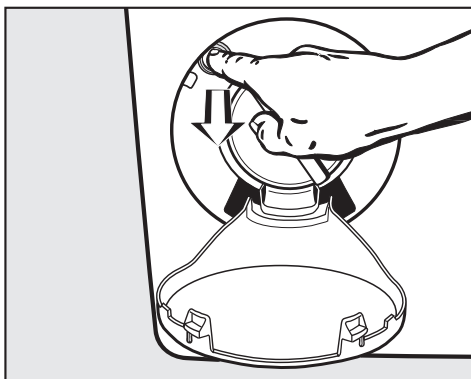

- Træk i nødudløseren. Døren åbnes.



# Typeskilt / Ajourføring af programmer

## Typeskilt

Model og nummer på vaskemaskinen bedes altid oplyst. Begge dele findes på typeskiltet, som ses oven over skueglasset, når døren er åbnet.

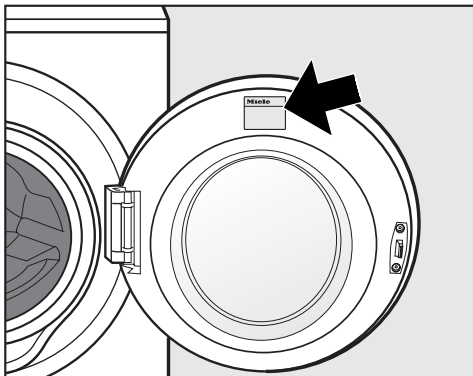

## Ajourføring af programmer (Update)

Det optiske interface "PC" anvendes af Miele serviceteknikere til datatransmission, når der skal foretages ajourføring af programmer (PC = Programme Correction).

Hermed kan nyudvikling af vaskemidler, tekstiler og vaskemetoder ajourføres i vaskemaskinens styring.

Ønsker du at blive kontaktet af Miele, når en sådan ajourføring kan tilbydes, skal du blot udfylde vedlagte skema og sende det til os. Når vi kontakter dig, vil du så få at vide, hvilke ændringer vi kan tilbyde samt prisen.

## Service / reklamationsfrist

---

### Miele Teknisk Service

- Dag til dag-service
- Landsdækkende servicenet
- Lokale teknikere
- Specielt uddannede teknikere
- Centralt dirigerede servicevogne
- Stor reservedelsbeholdning
- Originale Miele reservedele
- 24 måneders reklamationsfrist på alle fabriksnye Miele produkter og reparationer
- Leveringsgaranti for reservedele i 15 år

### Miele er kendt for sin dag til dag-service

En stor fordel, da ventetiden på, at Miele produktet igen er klar efter et driftsstop, yderst sjældent overskrider én dag. Dette kan vi overholde, fordi vi over hele landet har lokalt boende teknikere, som kører rundt i centralt dirigerede servicevogne.

Servicevognene er udstyret med et stort udvalg af originale reservedele, hvilket betyder, at vi har alt, hvad der normalt skal bruges til en reparation, med fra starten. Altså ingen unødvendig ventetid eller omkostning ved fremstilling af reservedele.

Rygraden i god service er dygtige teknikere. Alle vore teknikere er elektrikere, og denne uddannelse er suppleret med en speciel Miele uddannelse i drift, vedligeholdelse og reparation af vore produkter. Uddannelsen bliver løbende fulgt op, således at teknikerne hele tiden er på højde med udviklingen.

Miele Teknisk Service kan tilkaldes fra mandag til torsdag mellem kl. 8.00 og 16.00, fredag mellem 8.00 og 15.30 på telefon

**43 27 13 00**

### Servicebestilling,

<b>direkte</b>	<b>43 27 13 10</b>
<b>eller telefax</b>	<b>43 27 13 09</b>

### Mieles reklamationsfrist

De efterfølgende bestemmelser om reklamationsfrist omfatter udelukkende fabriksnye produkter indkøbt i Danmark. Reklamationfristen er gyldig 24 mdr. fra købsdato, når der forevises kvittering, regning eller tilsvarende, hvoraf købsdato fremgår. Funktionssvigt på produkterne, der skyldes installationsmæssige forhold, dækkes ikke af reklamationsfristen. Reklamationsfristen indskrænker ikke købers rettigheder if. lovgivningen over for Miele.

### Miele's reklamationsfrist omfatter:

Fabriksnye produkter beregnet til private husholdninger og anvendt til rette formål. Fabrikations- og materialefejl, såfremt disse fejl konstateres under produktets normale brug.

For mindre øer, hvor færgetransport er påkrævet, Grønland og Færøerne gælder dog særlige bestemmelser.

### Miele's reklamationsfrist indebærer:

For store produkter betaler Miele alle udgifter til reservedele, arbejds løn og rejseudgifter for teknikere. Såfremt Miele skønner det nødvendigt, at produktet sendes til et Miele værksted, betaler Miele alle fragtudgifter hertil. For små produkter betaler Miele alle udgifter til reservedele og arbejds løn, hvorimod fremsendelse af produktet sker for købers regning og risiko. Efter udbedring af fejlen sker returnering af produktet for Miele's regning og risiko. Dele udskiftet ved en sådan reparation tilhører Miele.

### Miele's reklamationsfrist på reservedele:

Ved udbedring af mangler foretaget af vore egne teknikere eller af de af os autoriserede værksteder ydes der en 24 mdr. reklamationsfrist på de nysisatte dele. Denne reklamationsfrist er inklusive arbejds løn og grundgebyr. For dele, der er isat efter de 24 mdr., påhviler det kunden at fremvise fornøden dokumentation i form af en tidligere udstedt servicefaktura.

### Miele's reklamationsfrist omfatter ikke:

- Fejl eller skader opstået direkte eller indirekte som følge af overlast, fejlbehandling, misbrug, skødesløs behandling, mangelfuld vedligeholdelse, fejlagtig indbygning, opstilling og tilslutning, spændingsvariationer og elektriske forstyrrelser eller ved reparation udført af andre end de af Miele autoriserede teknikere.
- Fejl eller skader opstået som følge af erhvervsmæssig eller anden brug af produkter, der er beregnet til private husholdninger.
- Erstatning for eventuelle følgeskader, herunder skader på andre genstande, driftstab etc., medmindre andet er lovmæssigt fastlagt.

### Uberettiget tilkaldelse af Miele Teknisk Service:

Inden Miele Teknisk Service tilkaldes, kontrolleres de fejlmuligheder, det er muligt selv at udbedre. Såfremt kravet om udbedring er **uberettiget**, eksempelvis hvis produktets svigt skyldes en defekt sikring eller et defekt afløb, påhviler det kunden selv at betale de omkostninger, der er forbundet med at have tilkaldt service.

## Service / reklamationsfrist

---

### Transportskader:

Skulle produktet have fået en transport-skade under en transport, som køber selv har sørget for, rettes omgående henvendelse til den forhandler, hvor produktet er købt.

### Lov om køb:

Bestemmelserne vedrørende reklama-tionsfrist er gældende fra ikrafttrædelse af Lov om køb år 2002. Reklamationsfri- sten fratager ikke køber adgang til at gøre et eventuelt ansvar efter købelo- ven gældende over for den forhandler, hvor produktet er købt. Henvendelse til Miele A/S virker samtidig som reklama- tion over for forhandleren.

### Indberetning:

Ønskes fejlen ikke afhjulpnet omgående, skal eventuelle krav i henhold til Miele's reklamationsfrist sammen med den for- nødne dokumentation for købsdato være indsendt skriftligt inden reklama- tionsfristens udløb til

Miele A/S

Erhvervsvej 2, Postboks 1371

DK - 2600 Glostrup.

# Opstilling og tilslutning

## Front

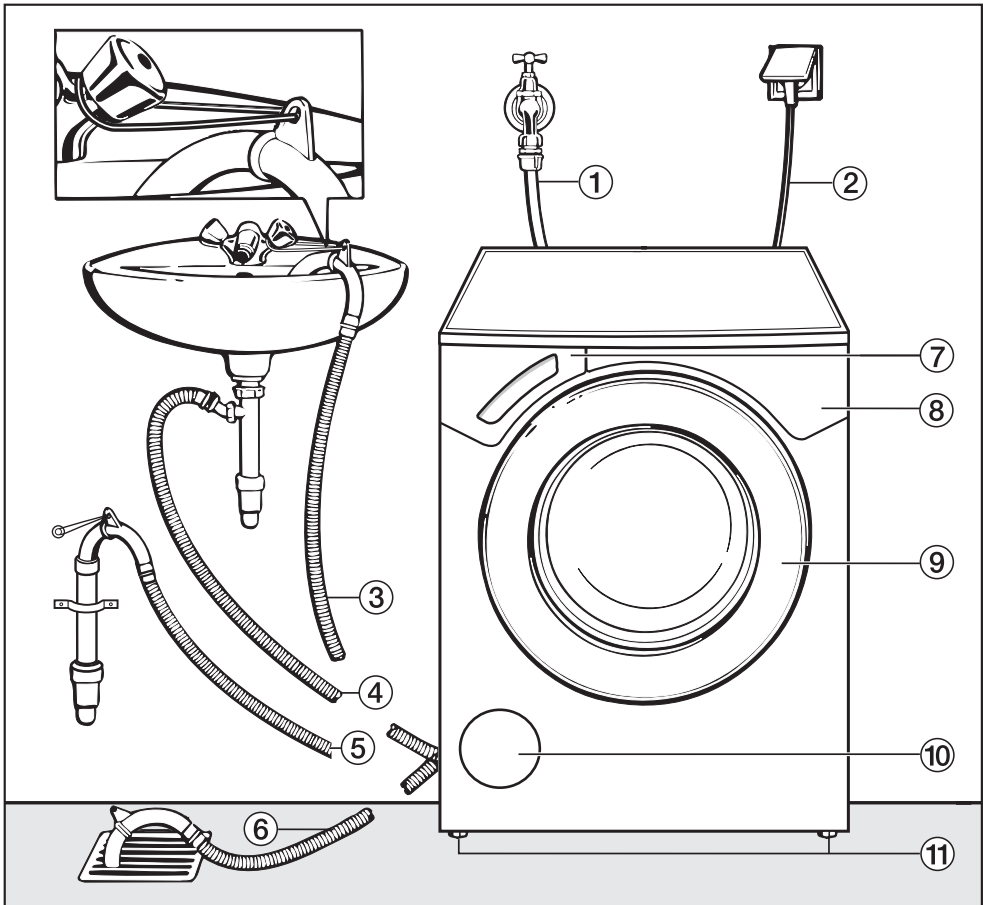

① Tilløbsslange (trykfast op til 7.000 kPa)

② Eltilslutning

③ - ⑥ Afløbsslange (med drejelig, aftagelig rørbøjning) med afløbsmuligheder

⑦ Sæbeskuffe

⑧ Betjeningspanel

⑨ Dør

⑩ Klap til afløbsfilter, afløbspumpe og nødudløser

⑪ Fire indstillelige ben

# Opstilling og tilslutning

## Bagside

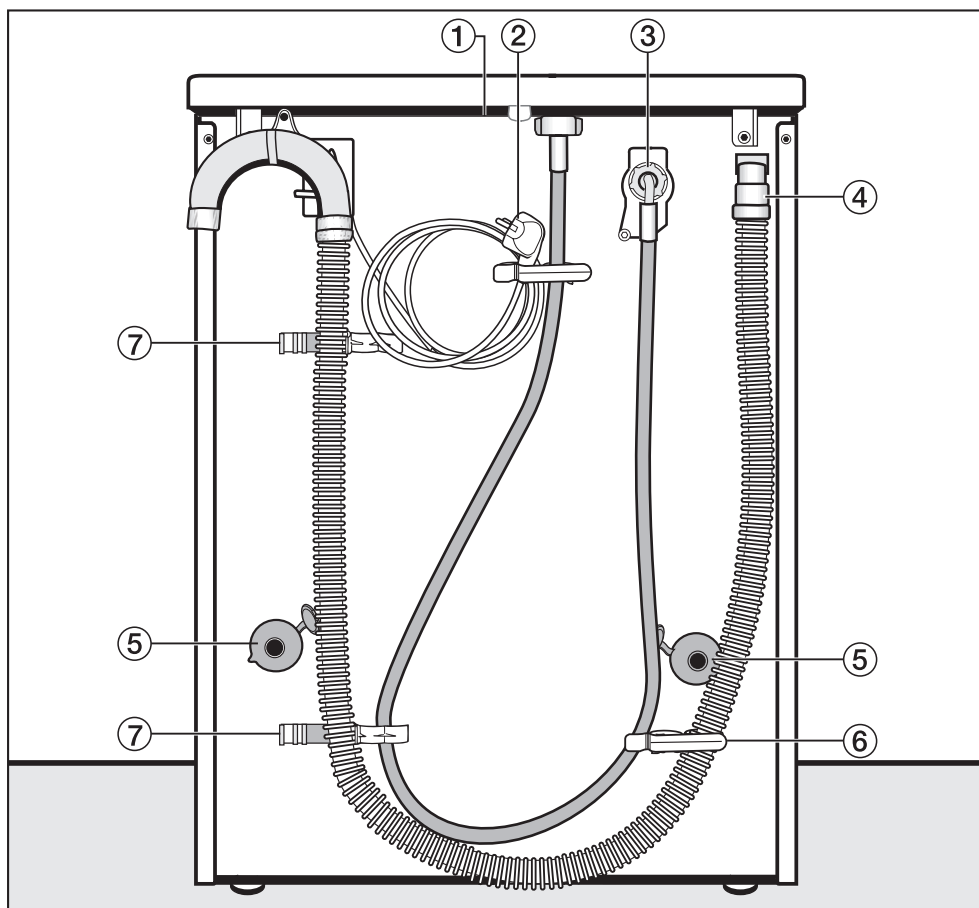

① Gribeområde under toppladen

② Etilslutning

③ Tilløbsslange (trykfast op til 7.000 kPa)

④ Afløbsslange

⑤ Drejesikring med transportstænger

⑥ Holder til tilløbsslange og afløbsslange

⑦ Holder til afmonterede transportstænger

## Opstillingssted

Som opstillingssted er et betongulv bedst egnet. Det giver i modsætning til trægulve eller anden "blød" gulvbelægning ingen mærkbare svingninger ved centrifugering.

Bemærk:

- Maskinen opstilles stabilt og i vater.
- Opstil ikke maskinen på bløde gulvbelægninger, da den så vil vibrere under centrifugering.

Ved opstilling på gulvbrædder

- skal maskinen stilles på en træplade (min. 59 x 52 x 3 cm). Pladen skal spænde over flest mulige gulvbrædder og må ikke kun fastgøres til gulvbrædderne, men også til gulvstrøerne.

Opstil om muligt maskinen i et hjørne. Der er stabiliteten størst på enhver form for gulvbelægning.

⚠ Ved opstilling på en sokkel (betonsokkel eller muret sokkel) **skal** maskinen fastmonteres. Spændbolte kan købes ved telefonisk henvendelse til vores reservedelsekspedition på tlf. 43 27 13 50. I modsat fald kan der være risiko for, at maskinen falder ned fra soklen, når den centrifugerer.

## Vaskemaskinen transporteres til opstillingsstedet

Maskinen fjernes fra emballagebunden ved at tage fat i de forreste maskinben og den bageste kant på toppladen.

⚠ Maskinbenene og opstillingsstedet skal være helt tørre; ellers er der risiko for, at maskinen glider under centrifugering.

## Transportsikring fjernes

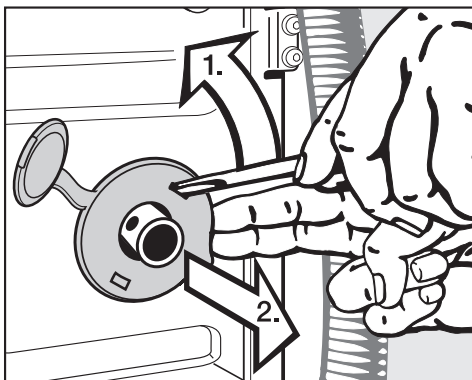

- Fjern venstre og højre drejesikring.

1. Hægt drejesikringen af med en skruetrækker.
2. Tag drejesikringen af.

## Opstilling og tilslutning

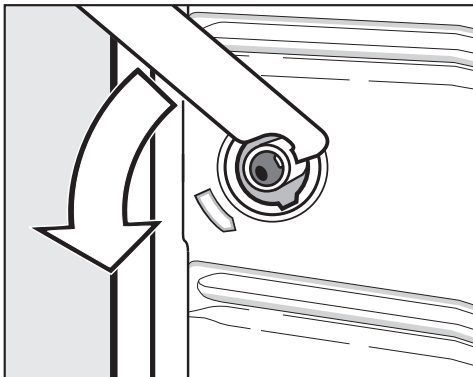

- Drej venstre transportstang 90° med vedlagte værktøj.

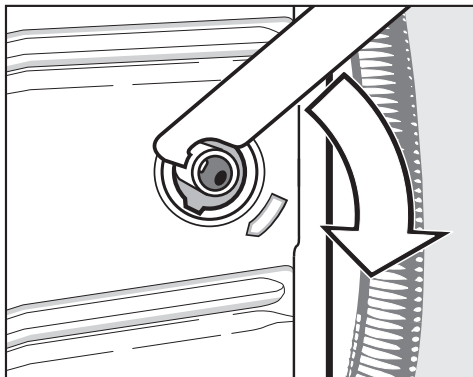

- Drej højre transportstang 90°.

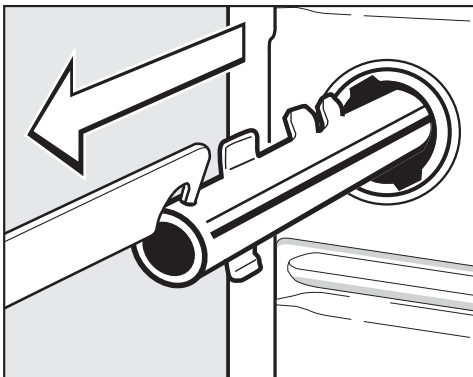

- Træk venstre transportstang ud.

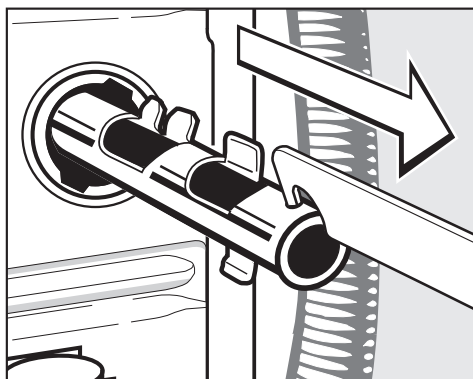

- Træk højre transportstang ud.



## Opstilling og tilslutning

⚠ Sørg for at lukke hullerne fra den afmonterede transportsikring! Hvis hullerne ikke lukkes, er der fare for at komme til skade.

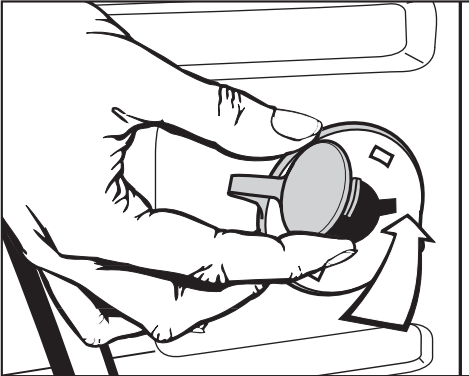

- Luk hullerne med drejesikringerne, og sæt propperne på.

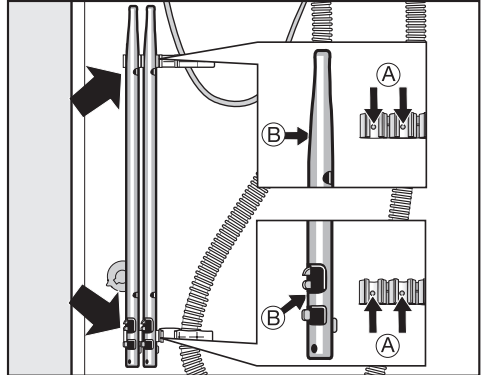

- Fastgør transportstængerne på bagvæggen af vaskemaskinen. Sørg for, at borerne (B) sættes på tapperne (A).

⚠ Maskinen må ikke transporteres uden transportsikring. Gem transportsikringen. Den skal sættes på igen, hvis maskinen på et senere tidspunkt skal transporteres (f.eks. ved flytning).

### Transportsikring monteres

Monter transportsikringen i omvendt rækkefølge.

Læs venligst afsnittet Før første vask efter opstilling og tilslutning.

# Opstilling og tilslutning

## Justering

Vaskemaskinen skal stå i vater for at sikre en upåklagelig funktion.

Ukorrekt opstilling øger vand- og strømforbruget, og vaskemaskinen kan vandre.

### Ben(ene) skrues ud og spændes

Vaskemaskinen justeres med de fire ben. Ved levering er alle ben skruet helt ind.

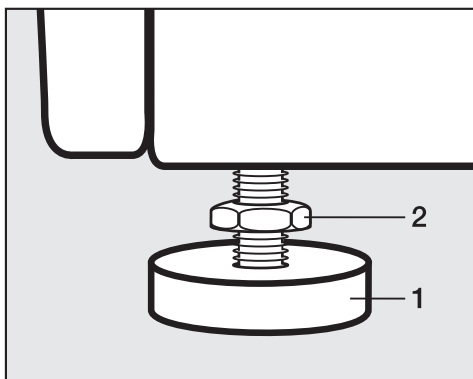

- Løsn møtrik **2** ved at dreje den i urets retning med vedlagte gaffelnøgle. Skru møtrik **2** ud sammen med ben **1**.

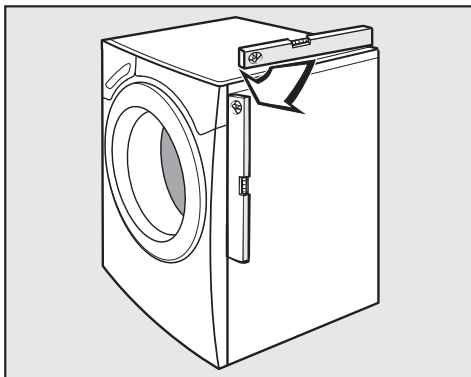

- Kontrollér med et vaterpas, om vaskemaskinen står i vater.
- Hold ben **1** fast med en papegøjertang. Møtrik **2** spændes igen mod kabinettet med en gaffelnøgle.

⚠ Alle fire møtrikker skal være spændt mod kabinettet. Kontrollér også de ben, der ikke blev reguleret ved justeringen. Ellers er der risiko for, at vaskemaskinen kan vandre.

## Indbygning under en bordplade

 Vaskemaskinens topplade kan ikke afmonteres.

Denne vaskemaskine kan skubbes ind under en bordplade (med toppladen på), hvis der er tilstrækkelig højde under bordpladen.

## Vaske-/tørresøjle

Vaskemaskinen kan med en Miele tørretumbler opstilles som vaske-/tørresøjle. Hertil kræves et sammenbygningsbeslag, som kan købes ved telefonisk henvendelse til vores reservedels-ekspedition på tlf. 43 27 13 50.

## Bemærk:

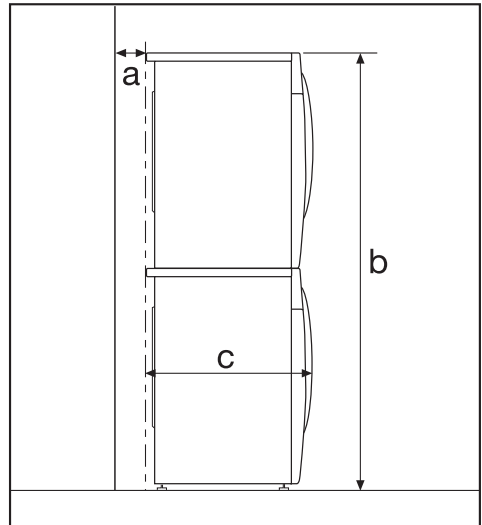

- a** Sikkerhedsafstand til væg: min. 2 cm
- b** Højde:  
Sammenbygningsbeslag med udtræksplade: ca. 172 cm  
Sammenbygningsbeslag uden udtræksplade: ca. 170 cm
- c** Vaske-/tørresøjle's dybde: ca. 65 cm

# Opstilling og tilslutning

---

## Miele vandbeskyttelsessystem

Miele's vandbeskyttelsessystem giver en omfattende beskyttelse mod vand-skader på opstillingsstedet.

Systemet består hovedsageligt af tre dele:

- 1) tilløbsslangen
- 2) elektronikken og kabinettet
- 3) afløbsslangen

### 1) Tilløbsslangen

- Beskyttelse mod at slangen revner

Tilløbsslangen har et sprængnings-tryk på over 7.000 kPa.

### 2) Elektronikken og kabinettet

- Bundkarret

Vand, der løber ud på grund af en utæthed, opfanges i bundkarret. En svømmerafbryder slår sikkerheds-ventilerne fra. Der er spærret for yderligere vandtilførsel; vandet i vaskekarret pumpes ud.

- Overløbsbeskyttelse

Denne forhindrer, at vaskemaskinen løber over på grund af ukontrolleret vandtilløb. Hvis vandstanden stiger over et bestemt niveau, aktiveres afløbspumpen, og vandet pumpes ud.

### 3) Afløbsslangen

Afløbsslangen er sikret via et ventilationssystem, og dette forhindrer, at vaskemaskinen tømmes helt.

## Vandtilløb

Vaskemaskinen opfylder gældende DIN-norm og kan derfor tilsluttes uden kontraventil.

Flydetrykket skal være min. 100 kPa og må ikke overstige 1.000 kPa. Hvis det er højere end 1.000 kPa, skal der monteres en trykreduktionsventil.

Tilslutningen skal foretages til en vandhane med  $\frac{3}{4}$ " forskruring. Hvis der ikke er en sådan, må vaskemaskinen kun tilsluttes vandledningsnettet af en autoriseret installatør.

 Samlingen står under konstant tryk. Kontrollér derfor, om den er tæt, ved langsomt at åbne for hansen. Ret i givet fald på pakningen og forskruringen.

Vaskemaskinen er **ikke** egnet til varmtvands tilslutning.

## Vedligeholdelse

Anvend ved udskiftning kun Miele-originalslange med et sprængningstryk på over 7.000 kPa.

De to filtre - det ene i tilløbsslangens frie ende og det andet i magnetventilens tilslutningsstuds - må aldrig fjernes.

## Tilbehør / Slangeforlængelse

Som tilbehør kan der købes 2,5 eller 4,0 m lange slanger ved telefonisk henvendelse til vor reservedelsekspedition på tlf. 43 27 13 50.

# Opstilling og tilslutning

## Vandafløb

Vandet i maskinen pumpes ud via en afløbspumpe med en løftehøjde på 1 m. For ikke at hindre vandafløbet skal slangen anbringes uden knæk. Bøjningen på slangeenden kan drejes i forskellige retninger eller tages helt af.

Om nødvendigt kan slangen forlænges indtil 5 m. Delene hertil kan købes hos Miele-forhandleren eller ved telefonisk henvendelse til vor reservedelsekspedition på tlf. 43 27 13 50.

Til afløbshøjder over 1 m (op til maks. 1,8 m udpumpningshøjde) kan der købes en anden afløbspumpe hos Miele-forhandleren eller ved telefonisk henvendelse til vor reservedelsekspedition på tlf. 43 27 13 50.

## Mål på afløbsslangen

Længde . . . . . 1,5 m

Indv. diameter . . . . . 22 mm

Udv. diameter . . . . . 30 mm

Udv. diameter på bøjning . . . . . 32 mm

## Muligheder for vandafløb:

1. Slangen hænges over kanten på en vask:

### Bemærk:

- Bind evt. slangen fast, så den ikke glider ned!
- Hvis vandet tømmes ud i en vask, skal det kunne ledes uhindret bort. I modsat fald kan vandet løbe over, eller en del af det udpumpede vand kan suges tilbage i maskinen.

2. Tilslutning til et plastafløbsrør med gumminippel (vandlås er ikke ubetinget nødvendig).
3. Lægges til et gulvafløb.
4. Tilslutning til en vask med gumminippel.

### Bemærk:

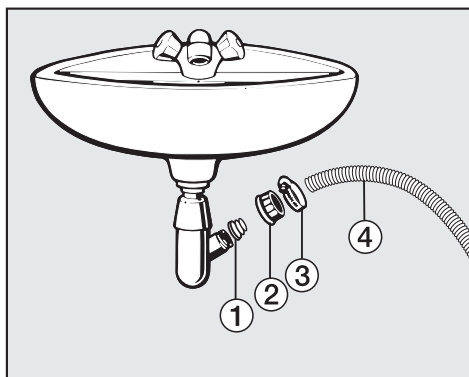

- ① Adapter
  - ② Omløbermøtrik
  - ③ Spændbånd
  - ④ Slangeende
- Monter adapteren ① på vandlåsen med omløbermøtrikken ②.
  - Sæt slangeenden ④ på adapteren ①.
  - Skru spændbåndet ③ fast lige bag omløbermøtrikken med en skruetrækker.

## Etilslutning

Vaskemaskinen leveres med et stik godkendt i EU, som dog ikke må anvendes i en dansk installation, da vaskemaskinen derved ikke jordforbindes iht. Stærkstrømsbekendtgørelsen. Udskiftning til dansk stik skal foretages af en autoriseret elinstallatør. Alternativt kan der anvendes en adapter til overgang mellem Schuko-stikprop og dansk jordingsystem. En sådan kan købes ved telefonisk henvendelse til vor reservedelsekspedition på tlf. 43 27 13 50 (best.nr. 9666).

Hvis vaskemaskinen tilsluttes med et stik, skal man være opmærksom på følgende:

Stikket skal altid være tilgængeligt, så vaskemaskinen kan afbrydes fra netforsyningen.

Ved tilslutning af vaskemaskinen til en fast installation skal man sørge for korrekt tilslutning i henhold til farvemærkingen.

Den elektriske installation må kun foretages af en autoriseret installatør under hensyntagen til gældende sikkerhedsbestemmelser

Tilslutning foretages på følgende måde:

230 V + 0 + J (1 N~)

Belastningseffekt: 2,3 kW

Varmeeffekt: 2,1 kW

Sikring: 10 A

Tilslutning: 3 x 1,5 mm<sup>2</sup>.

**Skal ekstrabeskyttes jf. Stærkstrømsbekendtgørelsen.**

## Forbrugsdata

		Kapacitet	Forbrugsdata			
			Energi i kWh	Vand i l	Tid	
					Kort	Normal
<b>Bomuld</b>	95°C	6,0 kg	1,99	47		2 t. 09 min.
	60°C <sup>1)</sup>	6,0 kg	1,02	47		1 t. 49 min.
	60°C	3,0 kg	0,73	39	1 t. 03 min.	
	40°C <sup>1)</sup>	6,0 kg	0,65	59		2 t. 04 min.
	40°C <sup>2)</sup>	3,0 kg	0,36	39	59 min.	
<b>Strygelet</b>	40°C <sup>1)</sup>	3,0 kg	0,50	55	59 min.	1 t. 19 min.
<b>Syntetisk</b>	30°C	2,0 kg	0,35	69	49 min.	59 min.
<b>Uld</b> 	30°C	2,0 kg	0,23	39	–	39 min.
<b>Ekspres</b>	40°C	3,0 kg	0,30	34	–	30 min.
<b>Automatic</b>	40°C	3,5 kg	0,35 - 0,50	40 - 55	–	1 t. 18 min.
<b>Skjorter</b>	60°C	2,0 kg	1,00	59	1 t. 02 min.	1 t. 12 min.
<b>Cowboytøj</b>	40°C	3,0 kg	0,50	52	50 min.	1 t. 00 min.
<b>Mørkt</b>	40°C	3,0 kg	0,60	60	1 t. 00 min.	1 t. 10 min.

### Oplysning til testinstitutter:

- 1) Testprogram if. EN 60456
- 2) Kortprogram til testinstitutter; ekstrafunktionen *Kort* skal være valgt.

Ovenstående forbrugsdata kan variere alt efter vandtryk, vandhårdhedsgrad, vandets tilløbstemperatur, rumtemperatur, vasketøjets art og mængde, svingninger i netspændingen og valgte ekstrafunktioner.



## Tekniske data

Højde	850 mm
Bredde	595 mm
Dybde	634 mm
Dybde med åben dør	1.074 mm
Vægt	99 kg
Maks. gulvbelastning	1.600 Newton (ca. 160 kg)
Kapacitet	6 kg tørt tøj
Tilslutningsspænding	se typeskiltet
Tilslutningsværdi	se typeskiltet
Sikring	se typeskiltet
Forbrugsdata	se afsnittet Forbrugsdata
Vandtryk min.	100 kPa (1 bar)
Vandtryk maks.	1.000 kPa (10 bar)
Tilløbsslange	1,60 m
Afløbsslange	1,50 m
Tilslutningskabel	1,60 m
Maksimal udpumpningshøjde	1,00 m
Maksimal udpumpningslængde	5,00 m
LED kontrollamper	Klasse 1
Godkendelser	se typeskiltet

## Programmeringsfunktioner til ændring af standardindstillinger

Med programmeringsfunktioner kan maskinens elektronik tilpasses til de individuelle behov.

Programmeringsfunktionerne kan når som helst ændres.

## Programmeringsfunktioner åbnes

Programmeringsfunktionerne kaldes frem med *Start/Stop*-tasten og programvælgeren. Tasten *Start/Stop* og programvælgeren har her en ekstra-funktion, som ikke fremgår af betjeningspanelet.

### Forudsætning:

- Vaskemaskinen er slukket.
- Døren er lukket.

- 1 Tryk på *Start/Stop*, og hold den inde, mens punkterne 2 til 3 udføres.
- 2 Tryk på *Tænd/Sluk*.
- 3 Når følgende står i displayet . . .

Sprog 🚩 ...

. . . kan *Start/Stop* slippes.

Maskinen er nu i programmeringsfunktionen.

## Programmeringsfunktion vælges

- 4 Drej programvælgeren, indtil den ønskede programmeringsfunktion vises i displayet.
- 5 Tryk på *Start/Stop* for at åbne den viste programmeringsfunktion.

## Programmeringsfunktion ændres

Ved at dreje programvælgeren vises de forskellige valgmuligheder i den valgte programmeringsfunktion.

Den indstillede option er markeret med et hak ✓.

- 6 Drej programvælgeren, til den ønskede option vises.
- 7 Tryk på *Start/Stop* for at aktivere den ønskede option.

## Programmeringsfunktion afsluttes

- 8 Drej programvælgeren, indtil *tilbage* ⬅️ vises i displayet.
- 9 Tryk på *Start/Stop*.

## Sprog 🚩

Displayet kan indstilles til forskellige sprog.

Fanen 🚩 efter ordet *Sprog* er en hjælp, hvis displayet er indstillet til et sprog, man ikke forstår.

Det valgte sprog gemmes.

# Programmeringsfunktioner

---

## Vand Plus

Med programmeringsfunktionen Vand Plus kan indstillingen for tasten *Vand Plus* fastlægges.

Der er tre indstillingsmuligheder:

### Vand+

(standardindstilling)

Vandstanden (mere vand) øges under vask og skylning.

### Ekstra skyl

Et ekstra skyl gennemføres.

### Vand+ og ekstra skyl

Øget vandstand under vask og skylning og et ekstra skyl.

## Skånevask

Til skånevask af let snavset tøj. Tromlebevægelserne reduceres.

Skånevask kan aktiveres i programmerne *Bomuld* og *Strygelet*.

Ved levering er skånevask ikke aktiveret.

## Temperatursænkning

I slutningen af klarvasken løber der ekstra vand ind i tromlen, som afkøler vaskevandet.

Temperatursænkningen sker, når der er valgt temperaturer på 95°C og 75°C.

Temperatursænkningen bør tilkobles:

- når afløbsslangen hænges over kanten på en vask, for at undgå risiko for forbrænding.
- på opstillingssteder, hvor afløbsrørene ikke svarer til DIN 1986.

Ved levering er temperatursænkning ikke aktiveret.

## Pin-kode

Med pin-koden kan elektronikken låses. Dermed forhindres uvedkommende i at anvende vaskemaskinen.

Når Pin-kode er aktiveret, skal der indtastes en kode, når man har tændt maskinen. Først da kan den anvendes.

Pin-kode

- Tryk på *Start/Stop*.

## Pin-kode aktiveres

aktiver

- Tryk på *Start/Stop*.

Der vises en opfordring til at indtaste pin-koden.

## Indtast kode

Koden er **125** og kan ikke ændres.

0 \_ \_

- Drej programvælgeren, indtil det første ciffer vises.
- Tryk på *Start/Stop* for at bekræfte første ciffer.
- Gentag processen, indtil alle tre cifre er indkodet.

1 2 5

- Tryk på *Start/Stop*.

Følgende vises i displayet som bekræftelse:

Kode aktiveret

Når vaskemaskinen slukkes, kan den herefter kun anvendes ved at indtaste koden.

## Betjening af vaskemaskinen med pin-kode

Når maskinen tændes, beder den om indtastning af koden.

- Indtast koden som beskrevet ovenfor, og bekræft den.

Maskinen kan nu anvendes frit.

## Pin-kode deaktiveres

Kald programmeringsfunktionerne frem som beskrevet.

- ③ Når følgende står i displayet . . .

0 \_ \_

. . . kan *Start/Stop* slippes.

- Indtast nu koden, og tryk på *Start/Stop*.
- Vælg *Pin-Kode*, og bekræft *deaktiver*.

# Programmeringsfunktioner

---

## Temperaturenhed

Der kan vælges mellem at få vist temperaturen i °C/Celsius eller i °F/Fahrenheit.

Ved levering er maskinen indstillet på °C/Celsius.

## Summer

Ved programslut eller i Flydeslut lyder et signal, hvis summeren er tilkoblet.

Der kan vælges mellem to lydstyrker for summeren:

### normal

(standardindstilling)

Summeren lyder ved programslut og i Flydeslut med *normal* lydstyrke.

### høj

Summeren lyder ved programslut og i Flydeslut med *høj* lydstyrke.

## Akustisk kvittering

Aktivering af en tast bekræftes med et akustisk signal.

Ved levering er det akustiske signal koblet fra.

## Lysstyrke

Lysstyrken i displayet kan indstilles på ti forskellige trin.

Bjælkeagrammet viser det indstillede trin.

Ved levering er den indstillet på trin 5.

Lysstyrken indstilles straks efter valg af et trin.

## Kontrast

Kontrasten i displayet kan indstilles på ti forskellige trin.

Bjælkeagrammet viser det indstillede trin.

Ved levering er den indstillet på trin 5.

Kontrasten indstilles straks efter valg af et trin.

## Display-standby

Displayet bliver mørkt, og *Start/Stop* blinker langsomt. Herved spares der strøm.

Displayet bliver generelt mørkt,

- hvis der ikke vælges et program inden for 10 min., efter at maskinen er tændt.
- 10 minutter efter programslut.

Ved tryk på en tast tænder displayet igen.

Desuden kan man vælge, om displayet skal være slukket eller tændt under programforløbet.

### aktiveret

Standby-funktionen er tilkoblet. Displayet bliver mørkt 10 minutter efter programstart.

### ikke u. programforløb

(indstilling ved levering)

Standby-funktionen er frakoblet. Displayet er tændt under programforløbet.

## Memory

Vaskemaskinen gemmer de senest valgte indstillinger (program, temperatur, centrifugeringshastighed og tilvalg) efter programstart.

### aktiveret

Næste gang vaskemaskinen tændes på samme program, vises de gemte komponenter.

### deaktiveret

(indstilling ved levering)

Memory-funktionen er frakoblet.

## Antikrøl

Antikrøl-funktionen får tøjet til at krølle mindre efter programslut.

Tromlen bevæger sig i op til 30 minutter efter programslut.

Vaskemaskinen kan åbnes når som helst.

### aktiveret

(indstilling ved levering)

Antikrøl-funktionen er tilkoblet.

### deaktiveret

Antikrøl-funktionen er frakoblet.

## Ekstra tilbehør

---

Miele står for perfekt vaskepleje. Miele's vaskemaskiner har adskillige specialprogrammer, som er afstemt optimalt efter de forskellige tekstiler. Miele har udviklet egne specialvaskemidler (CareCollection) og plejeprodukter og tilbyder hermed et enestående system til skånsom vask og pleje af dit tøj.

Vi præsenterer efterfølgende Miele's CareCollection og plejeprodukter. Disse og mange andre interessante produkter kan bestilles via vores hjemmeside.



Alle produkter kan også bestilles ved telefonisk henvendelse til vor reservations ekspedition på tlf. 43 27 13 50.

## CareCollection

### Miele specialvaskemidler

#### Outdoor

Miele's specialvaskemiddel Outdoor er et specielt skånsomt, effektivt vaske- og plejemiddel til vandafvisende Outdoor-beklædning.

#### Sport

Miele's specialvaskemiddel Sport vasker sportstøj og mikrofibertekstiler særligt skånsomt. Tøjet bliver hurtigt friskt igen, og ubehagelige lugte fjernes helt.

#### Dun

Ved hjælp af milde tensider og naturlige hjælpestoffer bevarer specialvaskemidlet dunenes naturlige elasticitet.

### Miele imprægneringsmiddel

Miele's imprægneringsmiddel omslutter fibre i stoffet og gør det hermed vand-, vind- og smudsafvisende, uden at tekstilernes overflade bliver klæbrig. Hermed beholder stoffet sin åndbarhed og elasticitet.



### **Vaskemiddel UltraWhite**

Mieles universalvaskemiddel i pulverform egner til specielt til hvidt og lyst tøj samt til meget snavset kulørt tøj.

### **Colorvaskemiddel UltraColor**

Mieles colorvaskemiddel UltraColor er specielt velegnet til vask af kulørt og sort tøj. På grund af den særlige sammensætning sørger vaskemidlet allerede ved lave temperaturer for en effektiv fjernelse af pletter og beskytter dine yndlingsfarver mod blegning og misfarvning.

### **Finvaskemiddel**

Mieles finvaskemiddel er velegnet til særlig skånsom vask og pleje af sarte tekstiler, såsom uld eller silke. På grund af sin særlige formel vasker det rent allerede fra 20°C og beskytter tøjets farver.

### **Skyllemiddel**

Tøjet får en særlig frisk og naturlig duft med Mieles skyllemiddel. Det forhindrer statisk elektricitet ved tørring i tørretumbler og gør tøjlet blødt og lækkert.







Miele A/S  
Erhvervsvej 2  
Postboks 1371  
DK-2600 Glostrup  
Tlf. 43 27 11 00  
Jyll. tlf. 97 12 70 66  
Hovedtelex 43 27 11 09  
Reservedelsafd. telefax 43 27 13 69  
Teknisk service telefax 43 27 13 09  
Internet: [www.miele.dk](http://www.miele.dk)  
E-mail: [info@miele.dk](mailto:info@miele.dk)